



p330- Flip-up

ENGLISH	1
FRANÇAIS	2
DEUTSCH	3
SVENSKA	4
ITALIANO	5
ESPAÑOL	6
PORTUGUÊS	7
NEDERLANDS	8
SUOMI	9
DANSK	10
NORSK	11
POLSKI	12
CESTINA	13
PYCKCKNN	14
MANDARIN	15
MAGYAR	16
TÜRKÇE	17
EMHNIKA	18
עברית	19



optrel Flip-up active 3/10 & 3/11

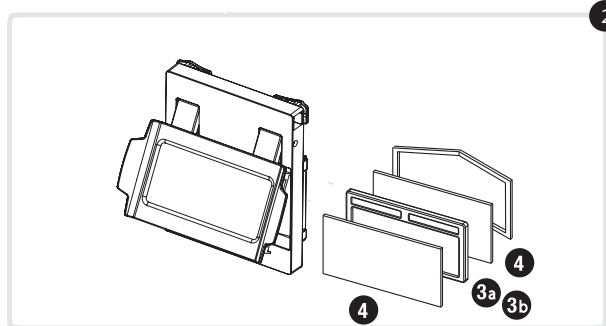
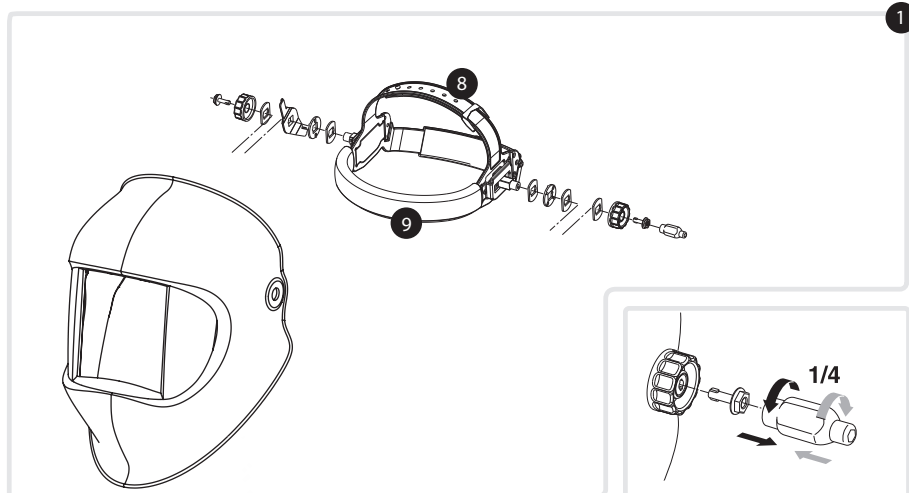

optrel Flip UP 3/10 & 3/11	
2	Flip Up Adapter
3a	Cartridge b020 3/10
3b	Cartridge b020 3/11
4	Clear inside cover lens
5	Front cover lens
6	Retention spring
7	Inner safety-protection lens
8	Headband
9	Cotton sweatband



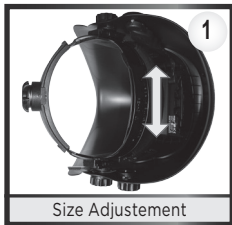

Size Adjustment



Size Adjustment

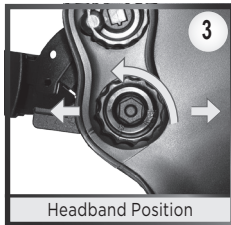

Headband Position

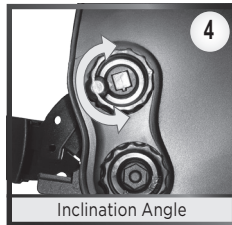

Inclination Angle

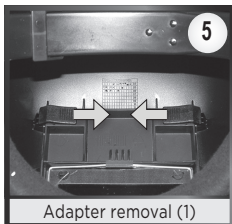

Adapter removal (1)

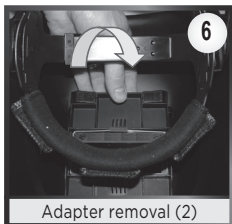

Adapter removal (2)

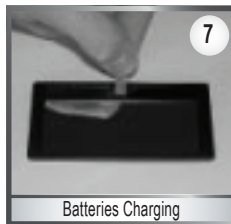

Batteries Charging

English

Safety instructions

Before using the helmet, please read the user instructions. Check that the front cover lens has been correctly fitted. You must not continue welding if the welding filter is non-functional.

Precautionary measures & safety restrictions

Heat and radiation released during arc-welding can cause eye injuries and skin burns. This product provides protection for the eyes and face. Your eyes are always protected against ultraviolet and infrared radiation when you wear this helmet regardless of the shade level. Wear appropriate protective clothing in order to protect the rest of your body.

People with a disposition to have an allergic reaction of the skin should be aware that particles and substances produced during the welding process may cause these allergic reactions. The welding helmet is only suitable for welding and not for any other application. Opret assumes no liability when the helmet is used for other than the intended purpose or when the user instructions are disregarded.

The helmet is suitable for all established welding procedures, with the exception for oxy-gas welding and laser welding.

Important!

This cartridge is equipped with a rechargeable battery. If stored for long periods, the auto-darkening filter may not darken. If this happens, expose the solar cells to normal room light or daylight for 5 to 10 min. This should restore the cartridge to full operation.

After longer storage time it is possible that the cartridge is unloaded and that it will not be sufficient to charge the batteries during the 5 to 10 minutes, as indicated above. Under these circumstances it will be necessary, to expose the cartridge to a light of approx. 2000 luxes (= electric light bulb of 60-75 watts in a maximal distance of 40 cm) during about 2 hours. While loading, please cover the middle part of the welding arc detection sensor, with black adhesive tape (8) or similar, however, the solar cells are to be released.

If, after this procedure, the cartridge does not work properly, the cartridge must be judged faulty.

Warranty & liability

Please take the warranty conditions from the directives of the national Opret sales organisation. Please contact your Opret dealer for further information in this connection.

Warranties are granted for material and manufacturing defects only. In the case of damage caused by improper use, unauthorised interventions or the use of the helmet for a purpose other than that intended by the manufacturer, the warranty and liability are no longer valid. Likewise, liability and the warranty are no longer valid if spare parts other than those sold by Opret are used.

Use

1. Head band. Adjust upper band (1) to your head size. Depress ratchet knob (2) and turn until the head band sits firmly yet comfortably.
2. Eye distance and inclination. The distance between the welding filter and the eyes can be optimally adjusted by loosening the locking knobs (3). The setting should be identical on both sides to exclude tilting. After this adjustment, retighten the locking knobs.
The helmet inclination can be adjusted via knob (4).
3. Shade level = DIN 3 In light state and DIN 10/ DIN 11 In dark state.

Cleaning

The welding filter and the front cover lens must be cleaned with a soft cloth at regular intervals. Do not use strong cleaning agents, solvents or alcohol.

Storage

The welding helmet must be stored at room temperature and low humidity.

Installing/removing welding filter

1. Side clips press in and therefore unlock adapter (5)
 2. Tilt adapter out of place (6)
 3. Steel spring and cartridge laterally disassembly (7)
- The installation of the welding filter is carried out in the reverse order.

Changing the front cover lens

See step 1-3: Installing/removing welding filter.

Troubleshooting

Welding filter does not darken

- Clean sensors or front cover lens
- Check the light flow to the sensor
- Batteries needs charging

Poor vision

- Clean front cover lens or filter
- Increase ambient light

Welding helmet slips

- Readjust/adjust head band

Specifications

(All data are subject to change without prior notice)

Shade level	DIN 3 (light state) DIN 10/ DIN 11 (dark state)
UV/IR protection	Maximum protection in light or dark state
Switching time (light to dark)	0.0008 s (23°C/73°F) 0.0003 s (55°C/131°F)
Switching time (dark to light)	0.2 ... 0.3 s
Dimension of cartridge	50.8 x 108 x 5.3 mm / 2" x 4 1/4" x 0.21"
Size of field of view	35 x 92 mm / 1.38" x 3.62"
Power supply	Solar cells, no battery changes
Weight	430 g / 15.168 oz
Operating temperature	-10 °C - 70 °C / 14 °F - 157 °F
Storage temperature	-20 °C - 80 °C / -4 °F - 176 °F
Classification according to EN 379	Optical class = 1 Scattered light = 1 Homogeneity = 1 Angular dependence = 3
Standards	CE, ANSI, EAC, AS/NZS

Spare parts

1. Helmet without welding filter
2. Adapter
3. Welding filter
4. Front cover lens / Inside cover lens
5. Head band with fasteners
6. Sweat band

Français

Consignes de sécurité

Lisez cette notice d'utilisation avant d'utiliser le masque. Vérifiez que le verre de protection frontale a été correctement monté. Si des défauts ne peuvent pas être corrigés, la cassette optoélectronique ne doit plus être utilisée

Mesures de précaution et limitation de la protection

Lors du soudage, il peut y avoir des émissions de chaleur et de rayonnement susceptibles de causer des blessures aux yeux et à la peau. Ce produit offre une protection des yeux et du visage. Lorsque vous portez ce masque, vos yeux sont toujours protégés des rayons ultraviolets et infrarouges, quel que soit le degré de protection. Pour protéger le reste du corps, il convient de porter en plus un vêtement de protection approprié. Les particules et substances libérées pendant le soudage peuvent entraîner, dans certaines circonstances, des réactions allergiques cutanées chez les personnes plus sensibles.

Le masque de soudage est seulement adapté au soudage et meulage et n'est pas destiné à des autres applications. Si le masque de soudure n'est pas utilisé conformément à sa destination, ou que les instructions d'utilisation ne sont pas respectées, aucune responsabilité n'incombe à Optrel.

Le masque convient pour tous les travaux de soudage courants, **hormis la soudage oxygaz et au soudure laser.**

Important

La cassette optoélectronique est équipée d'une batterie rechargeable. Si la cassette est rangée dans un endroit sombre pendant une période assez longue, la batterie interne peut se décharger et la cassette optoélectronique ne s'obscurcit plus. Le cas échéant, placez le casque à la lumière. Sous un éclairage ambiant normal ou à la lumière du jour, la cassette optoélectronique peut de nouveau être utilisée au bout de 5 à 10 minutes environ.

En cas d'inutilisation prolongée, l'exposition préconisée de 5 à 10 minutes peut être insuffisante pour garantir un fonctionnement fiable. Dans ce cas, il est nécessaire d'exposer la cassette optoélectronique à une lumière d'environ 2000 Lux (soit la lumière d'une ampoule de 60-75 watt env., à une distance de 40 cm env.) pendant 2 heures. Pendant la charge, le capteur de lumière (situé entre les cellules solaires) doit être couvert à l'aide d'un ruban adhésif (8). Les cellules solaires ne doivent en aucun cas être couvertes. Si la cassette optoélectronique ne fonctionne pas correctement après cette charge prolongée, celle-ci ne doit plus être utilisée.

Garantie et responsabilité

Les conditions de garanties sont stipulées dans les prescriptions de l'organisation commerciale nationale de Optrel. Pour plus d'informations à ce sujet, veuillez vous adresser aux revendeurs Optrel.

La garantie ne porte que sur les défauts constatés dans les matériaux et de fabrication. En cas de dommages consécutifs à une utilisation impropre, des interventions non autorisées ou une utilisation non prévue par le constructeur, la garantie ne s'applique pas et la responsabilité du constructeur n'est pas engagée. Il en est de même si des pièces de rechange autres que celles commercialisées par Optrel sont utilisées.

Utilisation

1. **Serre-tête.** Ajustez la sangle supérieure (1) à la taille de votre tête. Actionnez le bouton d'arrêt (2) en le pressant et en le tournant jusqu'à ce que le serre-tête repose fermement et confortablement.
2. **Distance aux yeux et inclinaison du masque.** La distance entre la cassette et les yeux peut être optimisée en desserrant les boutons de serrage (3) et en réglant la distance. Le réglage devrait être identique des deux côtés, afin d'éviter le basculement du masque. Resserrez ensuite les boutons de serrage.
L'inclinaison du masque peut être ajustée au moyen du bouton tournant (4).
3. **Niveau de protection** = DIN 3 à l'état clair et DIN 10/ DIN 10/ DIN 11 à l'état sombre

Nettoyage

La cassette optoélectronique et le verre de protection frontale doivent être nettoyés régulièrement avec un chiffon doux. N'utilisez pas de nettoyant agressif, ni de solvant ou d'alcool.

Stockage

Le masque de soudeur doit être stocké à température ambiante et à un taux d'humidité bas.

Démontage/montage de la cassette optoélectronique

1. Enfoncer les agrafes situées sur les cotés et ainsi déverrouiller l'adaptateur (5)
2. Basculer l'adaptateur (6)
3. Sortir le ressort d'acier et la cassette optoélectronique sur le côté (7)

Le montage s'effectue dte optoélectronique s'effectue dans l'ordre inverse du démontage.

Remplacement du verre de protection frontale

Voir point 1-3 démontage de cassette.

Dépannage

Cassette optoélectronique ne s'obscurcit pas

→ Nettoyez les capteurs ou le verre de protection

→ Contrôlez le flux lumineux vers le capteur

→ Chargement de la batterie

La vue est mauvaise

→ Nettoyez le verre de protection frontale ou le filtre

→ Augmentez la lumière ambiante

Le masque de soudeur glisse

→ Rajustez le serre-tête

Caractéristiques techniques

(Sous réserve de modifications techniques)

Niveau de protection	DIN 3 (clair) DIN 10/ DIN 11 (sombre)
Protection UV/IR	Protection maximale à l'état clair et sombre
Temps de commutation de clair à sombre	0.0008 s (23°C/73°F) 0.0003 s (55°C/131°F)
Temps de commutation de sombre à clair	0,2 ... 0,3 s
Dimensions de la cassette optoélectronique	50,8 x 108 x 5,3 mm / 2" x 4 1/4" x 0,21"
Champ de vision	35 x 92mm / 1.38" x 3.62"
Alimentation	Photopiles à cellules solaires, pas de remplacement de la batterie
Poids	430 g / 15.168 oz
Température de fonctionnement	-10 °C – 70 °C / 14 °F – 157 °F
Température de stockage	-20 °C – 80 °C / -4 °F – 176 °F
Classification selon EN 379	Classe optique = 1 Lumière diffuse = 1 Homogénéité = 1 Angulaire dépendance = 3
Normes	CE, ANSI, EAC, AS/NZS

Liste de pièces de rechange

1. Masque sans cassette
2. Adaptateur
3. Cassette
4. Verre de protection frontale / Verre de protection intérieur
5. Serre-tête avec pièces requises pour le montage
6. Bandeau anti-sueur

Deutsch

Sicherheitshinweise

Lesen Sie die Bedienungsanleitung bevor Sie den Helm in Gebrauch nehmen. Überprüfen Sie die korrekte Montage der Vorsatzscheibe. Können Fehler nicht behoben werden, darf die Blendschutzkassette nicht mehr benutzt werden.

Vorsichtsmassnahmen & Schutzbeschränkung

Beim Schweißprozess werden Wärme und Strahlung freigesetzt, welche zu Augen- und Hautverletzungen führen können. Dieses Produkt bietet Schutz für Augen und Gesicht. Ihre Augen sind beim Tragen des Helmes unabhängig von der Wahl der Schutzstufe immer gegen ultraviolette und infrarote Strahlung geschützt. Zum Schutz des restlichen Körpers ist zusätzlich entsprechende Schutzbekleidung zu tragen. Partikel und Substanzen, die durch den Schweißprozess freigesetzt werden, können unter Umständen bei entsprechend veranlagten Personen allergische Hautreaktionen auslösen.

Der Schweißerschutzhelm darf nur zum Schweißen und nicht für andere Anwendungen verwendet werden. Wird der Schweißerschutzhelm zweckentfremdet oder unter Missachtung der Bedienungsanleitung eingesetzt, übernimmt Optrel keine Haftung.

Der Helm ist für alle gängigen Schweißverfahren geeignet, **ausgenommen Gas- und Laserschweißen**.

Wichtig!

Die Blendschutzkassette ist mit einem wiederaufladbaren Akku ausgerüstet. Es kann sein, dass die Blendschutzkassette nach Lagerung über längere Zeit an einem dunklen Ort nicht mehr abdunkelt, da sich der interne Akku entladen hat. Falls die Kassette nicht mehr abdunkelt stellen Sie den Helm so hin, dass sie Licht ausgesetzt ist. Bei normaler Raumbeleuchtung oder bei Tageslicht ist die Kassette in ca. 5-10 Minuten wieder einsatzbereit.

Nach längerer Lagerzeit ist es möglich, dass die oben angegebenen 5-10 Minuten nicht ausreichen, um eine zuverlässige Funktion zu gewährleisten. In diesem Fall ist es notwendig, die Kassette einem Licht von ca. 2000 Lux (=Glühlampe von ca. 60-75 Watt in einer Distanz von ca. 40 cm) während 2 Stunden auszusetzen. Während dem Ladevorgang gilt es den Lichtsensor, welcher zwischen den Solarzellen liegt, mit einem Klebeband (8) abzudecken. Die Solarzellen dürfen unter keinen Umständen abgedeckt werden. Ist die Funktion nach dieser Zeit noch nicht gewährleistet, muss die Kassette als nicht mehr gebrauchsfähig beurteilt werden.

Garantie & Haftung

Die Garantiebestimmungen entnehmen Sie der Weisung der nationalen Verkaufsorganisation der Optrel. Für weitere Informationen diesbezüglich wenden Sie sich bitte an den Optrel-Händler.

Garantie wird nur auf Material- und Fabrikationsfehler gewährt. Im Falle von Schäden aufgrund unsachgemässer Anwendung, unerlaubten Eingriffen oder durch den Hersteller nicht vorgesehene Verwendung entfällt Garantie und Haftung. Ebenfalls entfällt Haftung und Garantie, wenn andere als durch Optrel vertriebene Ersatzteile verwendet werden.

Anwendung

1. **Kopfband.** Passen Sie das obere Verstellband (1) an Ihre Kopfgrösse an. Ratschenknopf (2) hineindrücken und drehen bis das Kopfband satt aber ohne Druck anliegt.
2. **Augenabstand und Helmeigung.** Durch das Lösen der Arretierknöpfe (3) wird der Abstand zwischen Kassette und Augen eingestellt. Beide Seiten gleich einstellen und nicht verkanten. Anschliessend die Arretierknöpfe wieder anziehen.
Die Helmeigung lässt sich durch den Drehknopf (4) anpassen.
3. Schutzstufe = DIN 3 im Hellzustand und DIN 10/ DIN 11 im Dunkelzustand

Reinigung

Die Blendschutzkassette und die Vorsatzscheibe müssen regelmässig mit einem weichen Tuch gereinigt werden. Keine starken Reinigungsmittel, Lösungsmittel oder Alkohol verwenden. Zerkratzte oder beschädigte Sichtscheiben sollten ersetzt werden.

Lagerung

Der Schweißerschutzhelm ist bei Raumtemperatur und tiefer Luftfeuchtigkeit zu lagern.

Blendschutzkassette aus-/einbauen

1. Seitenclips hineindrücken und damit Adapter entriegeln (5)
2. Adapter herauskippen (6)
3. Stahlfeder und Blendschutzkassette seitlich ausfahren (7)

Der Einbau der Blendschutzkassette erfolgt in umgekehrter Reihenfolge.

Vorsatzscheibe auswechseln

Siehe Schritte 1-3: Blendschutzkassetten ausbauen.

Problemlösung

Blendschutzkassette dunkelt nicht ab

- Sensoren oder Vorsatzscheibe reinigen
- Überprüfen der Lichtströmung zum Sensor
- Akkus laden

Schlechte Sicht

- Vorsatzscheibe oder Filter reinigen
- Umgebungslicht erhöhen

Schweisshelm rutscht

- Kopfband erneut anpassen / anziehen

Spezifikationen

(Techn. Änderungen vorbehalten)

Schutzstufe	DIN 3 (Hellzustand) DIN 10/ DIN 11 (Dunkelzustand)
UV/IR Schutz	Maximaler Schutz in Hell- und Dunkelzustand
Schaltzeit von Hell auf Dunkel	0.0008 s (23 °C/73 °F) 0.0003 s (55 °C/131 °F)
Schaltzeit von Dunkel nach Hell	0,2... 0,3 s
Abmessungen Blendschutzkassette	50,8 x 108 x 5,3 mm / 2" x 4 1/4" x 0,21"
Abmessungen Sichtfeld	35 x 92 mm / 1.38" x 3.62"
Spannungsversorgung	Solarzellen, kein Batterieaustausch notwendig
Gewicht	430 g / 15.168 oz
Betriebstemperatur	-10 °C - 70 °C / 14 °F - 157 °F
Lagertemperatur	-20 °C - 80 °C / -4 °F - 176 °F
Klassifizierung nach EN 379	Optische Klasse = 1 Streulicht = 1 Homogenität = 1 Blickwinkelabhängigkeit = 3
Zulassungen	CE, ANSI, EAC, AS/NZS

Ersatzteile

1. Helm ohne Kassette
2. Adapter
3. Blendschutzkassette
4. Vorsatzscheibe / Innere Schutzscheibe
5. Kopfband mit Befestigungsteilen
6. Stirnschweissband

Svenska

Säkerhetsanvisningar

Läs denna bruksanvisning grundligt innan hjälmen tas i bruk första gången. Kontrollera att försättsglaset är riktigt monterat. Om fel inte kan avhjälpas får bländskyddskassetten inte användas.

Försiktighetsåtgärder & skyddsbegränsning

Under svetsprocessen frigörs värme och strålning som kan leda till ögon- och hudskador. Denna produkt skyddar ögon och ansikte. Ögonen är alltid skyddade mot ultravioletter och infraröda strålar, oberoende av det valda skyddssteget. För att skydda resten av kroppen ska dessutom lämpliga skyddskläder bäras. Personer med kontaktallergi bör vara medvetna om att partiklar och ämnen som bildas när man svetsar kan orsaka reaktioner på huden.

Svetskyddshjälmen får bara användas vid svetsning och slipning och inte vid andra arbeten. Om svetskärmen används på olämpligt sätt och utan beaktande av bruksanvisningen, ansvarar Optrel inte för funktionen.

Hjälmen lämpar sig för alla vanliga svetsarbeten **utom oxygas-svetsning och laser-svetsning**.

Viktigt!

Den här enheten har ett uppladdningsbart batteri. Om den förvaras utan att användas under en längre tid kan det automatiska nedbländningsfiltret ha svårt att bli mörkt. Om detta händer, exponera solcellerna för normalt rumsljus eller dagsljus i 5 till 10 minuter. Detta borde återställa enhetens normala funktion.

Efter en längre tids förvaring kan enheten ha laddats ur och det räcker då inte att ladda batterierna i 5 till 10 minuter, som anges ovan. Då måste patronen utsättas för cirka 2000 lux (= elglödlampa på 60-75 watt på max. 40 cm avstånd) i cirka två timmar. När den laddas, täck över den mellersta delen av svetsbågens avkänningssvare med svart tejp (8) eller liknande, men solcellerna ska inte vara täckta. Om patronen inte fungerar som den ska efter detta är det fel på patronen.

Garanti & ansvar

Garantibestämmelserna finns i direktiv från den nationella säljorganisationen för Optrel. Kontakta en Optrel-återförsäljare för att få mer information om detta.

Garantiersättning erhålls endast för material- och tillverkningsfel. Garantin och ansvaret gäller inte för skador som beror på felaktig användning, obehörig ändring eller användning av hjälmen i annat syfte än det som tillverkaren avsett. Garantin gäller inte heller om andra reservdelar än dem som säljs av Optrel används.

Användning

- Huvudband.** Passa in det övre justerbara bandet (1) till huvudets storlek. Tryck in spärrknappen (2) och vrid, tills bandet ligger jämnt utan tryck.
- Ögonavstånd och hjälmlutning.** Genom att lossa spärrknapparna (3) kan du ställa in avståndet mellan kassetten och ögonen. Båda sidorna bör ställas in lika och inte snett. Drag därefter åter fast spärrknapparna. Hjälmlutningen kan anpassas med vredet (4).
- Tätetsgrad** = DIN 3 i ljusst läge och DIN 10/ DIN 11 i mörkt läge.

Rengöring

Bländskyddskassetten och försättsglaset bör rengöras regelbundet med en mjuk trasa. Använd inga starka rengöringsmedel, lösningsmedel eller sprit.

Förvaring

Svets hjälmen ska förvaras vid rumstemperatur och låg luftfuktighet.

Demontering/montering av bländskyddskassett

- Läs upp adaptern genom att trycka in sidoclipsen (5)
 - Fäll ut adaptern (6)
 - Stålfjäder och patron, sidodemontering (7)
- Insättning av bländskyddskassetten sker i omvänd ordning

Byta försättskiva

Se steg 1-3: Ta bort/sätta in bländskyddskassett

Problemlösning

Bländskyddskassetten bländar inte av

- Rengör sensorer eller försättsglas
- Batterierna behöver laddas

Dålig sikt

- Rengör försättsglas eller filter
- Öka det omgivande ljuset

Svets hjälmen glider

- Passa in/dra åt huvudbandet på nytt

Tekniska data

(All information kan ändras utan föregående meddelande)

Tätetsgrad	DIN 3 (ljusst läge) DIN 10/ DIN 11 (mörkt läge)
UV-/IR-skydd	Maximalt skydd vid ljusst och mörkt läge
Växlingstid (ljusst till mörkt)	0.0008 s (23 °C/73 °F) 0.0003 s (55 °C/131 °F)
Växlingstid (mörkt till ljusst)	0,2 ... 0,3 s
Patronens mått	50,8 x 108 x 5,3 mm / 2" x 4 1/4" x 0,21"
Synfältets storlek	35 x 92 mm / 1,38" x 3,62"
Energiförsörjning	Solceller, inga batterietylen
Vikt	430 g / 15,168 oz
Arbets temperatur	-10 °C - 70 °C / 14 °F - 157 °F
Lagringstemperatur	-20 °C - 80 °C / -4 °F - 176 °F
Klassificering enligt EN 379	Optisk klass = 1 Ljusspridningsklass = 1 Homogenitetsklass = 1 Synvinkelberoende = 3
Standarder	CE, ANSI, EAC, AS/NZS

Reservdelar

- Hjälmen utan kassett
- Adapter
- Bländskyddskassett
- Försättsglas / Inre skyddsglas
- Huvudband med fästetäljor
- Pannsvettband

Italiano

Avvertenze di sicurezza

Si raccomanda di leggere accuratamente queste istruzioni d'uso prima di utilizzare il casco. Verificare il corretto montaggio della lente frontale. Se risulta impossibile eliminare eventuali anomalie, la cartuccia schermo non può più essere utilizzata.

Misure precauzionali & limitazioni di sicurezza

Durante la saldatura si sviluppano calore e radiazioni che possono causare lesioni agli occhi e alla pelle. Questo prodotto protegge gli occhi e il volto. Indossando il casco, gli occhi sono sempre protetti dalle radiazioni ultraviolette e infrarosse, indipendentemente dal livello di protezione prescelto. Per la protezione delle restanti parti del corpo è necessario indossare opportuni indumenti protettivi. In alcuni casi, le particelle e le sostanze liberate durante il processo di saldatura possono causare reazioni allergiche in soggetti predisposti.

La maschera per saldatore deve essere utilizzato solamente per la saldatura e la molatura e non per altre applicazioni. La Optrel non si assume alcuna responsabilità nel caso in cui il casco venga usato per scopi diversi da quelli previsti o qualora non fossero rispettate le Istruzioni per l'uso.

Il casco è indicato per tutti i procedimenti di saldatura consueti, **ad eccezione della saldatura laser**.

Importante!

La cassetta antiabbagliamento è equipaggiata con un accumulatore ricaricabile. Dopo periodi di magazzino prolungati in condizioni di oscurità, è possibile che la cassetta antiabbagliamento non si oscuri più, a causa dello scaricamento dell'accumulatore interno. In tal caso, posizionare la calotta in modo da esporre la cassetta alla luce. In condizioni di normale luce ambiente, o alla luce diurna, la cassetta sarà nuovamente pronta per l'uso in circa 5 - 10 minuti.

Dopo periodi di magazzino prolungati è possibile che il suddetto periodo di 5 - 10 minuti non sia sufficiente per assicurare un funzionamento affidabile. Occorrerà allora esporre la cassetta ad una luce pari a circa 2000 Lux (= lampadina da circa 60 - 75 watt ad una distanza di circa 40 cm) per 2 ore. Durante il processo di caricamento, il sensore luce che si trova fra le celle solari andrà coperto con nastro adesivo (8). Le celle solari non andranno coperte in alcun caso. Se anche dopo tale periodo di tempo, il funzionamento non risulterà sicuro, la cassetta andrà considerata come non più utilizzabile.

Garanzia & Responsabilità

Le disposizioni di garanzia sono contenute nelle direttive dei Centri vendita nazionali Optrel. Per ulteriori informazioni a riguardo è possibile rivolgersi ai rivenditori Optrel. Sono coperti da garanzia solo i difetti di fabbricazione o dei materiali. In caso di danni causati da uso improprio, da interventi non consentiti o da un impiego non previsto dal costruttore, decadono qualunque garanzia e responsabilità. Le condizioni di garanzia e responsabilità vengono meno anche in caso di utilizzo di componenti di ricambio diversi da quelli distribuiti da Optrel.

Utilizzo

- Fascia per la testa.** Regolare la fascia superiore (1) sulla dimensione del proprio capo. Premere la manopola con arresto a nottolino (2) e ruotarla fino a quando la fascia si appoggia al capo in modo saldo e comodo.
- Distanza dagli occhi ed inclinazione.** La distanza tra la cartuccia e gli occhi viene regolata allentando le manopole di bloccaggio (3). Regolare in modo uniforme i due lati per evitare deviazioni. Dopo la regolazione, serrare di nuovo le manopole di bloccaggio. L'inclinazione del casco può essere regolata usando la manopola (4).
- Grado di protezione** = DIN 3 in stato di luminosità e DIN 10/ DIN 11 in stato di oscurità

Pulizia

Si raccomanda di pulire regolarmente con un panno morbido la cartuccia schermo e la lente frontale. Non utilizzare soluzioni detergenti aggressive, solventi o alcol.

Conservazione

Il casco di saldatura deve essere conservato a temperatura ambiente e in condizioni di bassa umidità dell'aria.

Smontaggio e montaggio della cartuccia schermo

- Intrudere le clip laterali che sbloccano l'adattatore (5)
 - Rimuovere l'adattatore di inclinazione dal posto (6)
 - Estrarre lateralmente la molla in acciaio e la cassetta antiabbagliamento (7)
- Montaggio sequenza inversa.

Sostituzione della lente frontale

Veda punti 1-3: Smontaggio della cartuccia.

Eliminazione delle anomalie

La cartuccia schermo non diventa scura

- Pulire i sensori o la lente frontale
- Controllare l'affil usso di luce al sensore
- Caricare gli accumulatori

Scarsa visibilità

- Pulire la lente frontale o il filtro
- Aumentare la luminosità ambientale

Il casco da saldatura scivola

- Regolare / stringere di nuovo la fascia sul capo

Specifiche

(con riserva di modifiche tecniche)

Grado di protezione	DIN 3 (stato di luminosità) DIN 10/ DIN 11 (stato di oscurità)
Protezione UV/IR	Protezione massima in stato di luminosità e di oscurità
Tempo di commutazione da luminosità a oscurità	0,0008 s (23 °C / 73 °F) 0,0003 s (55 °C / 131 °F)
Tempo di commutazione da oscurità a luminosità	0,2 ... 0,3 s
Dimensioni cassetta antiabbagliamento	50,8 x 108 x 5,3 mm / 2" x 4 1/4" x 0,21"
Dimensioni campo di visualizzazione	35 x 92 mm / 1,38" x 3,62"
Alimentazione elettrica	Celle solari, senza necessità di sostituzione batterie
Peso	430g / 15,168 oz
Temperatura d'esercizio	-10 °C - 70 °C / 14 °F - 157 °F
Temperatura di magazzino	-20 °C - 80 °C / -4 °F - 176 °F
Classificazione a norma EN 379	Classe ottica = 1 Luce diffusa = 1 Omogeneità = 1 Angolare dipendenza = 3
Omologazioni	CE, ANSI, EAC, AS/NZS

Componenti di ricambio

- Casco senza cartuccia
- Adattatore
- Cartuccia schermo
- Lente frontale / Vetro di protezione interno
- Fascia per la testa con elementi di fissaggio
- Fascia antisudore per la fronte

Indicaciones de seguridad

Lea el manual de instrucciones antes de utilizar el casco. Compruebe que el montaje de la lente de la visera frontal sea correcto. No se debe continuar soldando si el filtro de la soldadura no funciona.

Medidas de precaución y límites de protección

En el proceso de soldadura se libera calor y radiaciones que pueden causar lesiones en los ojos y quemaduras en la piel. El presente producto está diseñado para la protección de los ojos y la cara. Al llevar el casco, los ojos siempre quedarán protegidos contra las radiaciones ultravioletas e infrarrojas, independientemente del grado de protección seleccionado. Es imprescindible además llevar ropa de protección apropiada para proteger el resto del cuerpo. Las personas sujetas a reacciones alérgicas de la piel deben saber que las partículas y las sustancias producidas durante las operaciones de soldadura pueden causar reacciones alérgicas de este tipo.

La careta de soldador debe ser utilizada solamente para soldar y amolar y no debe utilizarse para otras aplicaciones. Optrel declina toda responsabilidad derivada de una utilización del casco de soldadura con fines ajenos a los previstos o de la no observancia del manual de instrucciones.

El casco es apto para las operaciones de soldadura comunes, **a excepción de la soldadura oxi-gas y soldadura por láser.**

¡Importante!

Este cartucho está equipado con una batería recargable. Si se guarda por largos periodos, el filtro auto-oscurecedor puede no oscurecerse. Si sucede esto, exponga las fotoceldas a la luz ambiente normal o bien a la luz del sol por un tiempo entre 5 y 10 min. De esta manera se restablece el pleno funcionamiento del cartucho.

Al cabo de un largo plazo de almacenamiento es posible que el cartucho esté descargado y no baste un tiempo de 5 ó 10 minutos para recargarlo como dicho anteriormente. En tal caso será necesario exponer el cartucho a una luz de aproximadamente 2000 lux (= una bombilla de 60-75 varios a una distancia como máximo de 40 cm) durante aproximadamente 2 horas. Mientras se recarga, cubra la parte central del sensor detector de arco, utilizando cinta adhesiva negra (8) o similar; de todas maneras las fotoceldas tienen que quedar despejadas. Si efectuado este procedimiento, el cartucho no funcionara correctamente, quiere decir que está estropeado.

Garantía y responsabilidades

Las condiciones de garantía están sujetas a las normativas de los Centros de venta nacional de Optrel. Póngase en contacto con el representante de ventas de Optrel para obtener más información al respecto.

La garantía solo cubre los defectos del material y de fabricación. En caso de daños derivados de un uso indebido, reparaciones no autorizadas o utilización del casco para fines que difieran de las especificaciones del fabricante, la garantía perderá su validez y no podrán exigirse responsabilidades. La garantía y responsabilidades perderán asimismo su validez si se utilizan piezas de recambio que no sean las suministradas por Optrel.

Utilización

- Arnés de suspensión.** Ajuste el arnés ajustable superior (1) al tamaño de la cabeza. Presione el botón de trinquete (2) y gírelo hasta que el arnés quede fijado firme y cómodamente.
- Distancia de los ojos e inclinación.** La distancia entre el cassette y los ojos se puede regular mediante los botones de retención (3). La graduación de fijación debe ser idéntica en ambos lados para evitar descompensaciones. Después de efectuar este ajuste, apriete de nuevo los botones de retención. La inclinación del casco puede ajustarse girando el botón (4).
- Nivel de oscurecimiento** = DIN 3 en estado claro y DIN 10/ DIN 11 cuando está oscurecido.

Limpieza

El cassette antideslumbrante y la lente de la visera frontal deben limpiarse regularmente con un paño suave. No utilice productos de limpieza fuertes, disolventes o alcohol.

Almacenamiento

El casco de soldadura debe almacenarse a temperatura ambiente y en entornos poco húmedos.

Desmontaje y montaje del cassette antideslumbrante

- Mover clips laterales hacia el interior y desbloquear el adaptador (5)
 - Volcar fuera el adaptador (6)
 - El cartucho se quita lateralmente con un dispositivo con resorte (7)
- Proceda a la inversa para la operación de montaje.

Recambio del cubrefiltro protector

Seguir pasos 1-3: desmontaje del cassette.

Solución de problemas

El cassette no se vuelve oscuro

- Limpie los sensores o la lente de la visera frontal
- Compruebe si el fil ujo luminoso llega al sensor
- Las baterías necesitan recarga

Visión deficiente

- Limpie la lente de la visera frontal o el filtro
- Aumente la luz ambiente

El casco de soldadura se mueve

- Reajuste/apriete el arnés de la cabeza

Especificaciones

(Todos los datos están sujetos a modificaciones sin previo aviso)

Nivel de oscurecimiento	DIN 3 (máxima claridad) DIN 10/ DIN 11 (máximo oscurecimiento)
Protección UV/IR	Máxima protección con pantalla tanto clara como oscura
Tiempo de oscurecimiento	0.0008s (23 °C/73 °F) 0.0003s (55 °C/131 °F)
Tiempo de esclarecimiento	0,2 ... 0,3s
Medidas del cartucho	50.8 x 108 x 5.3 mm / 2" x 4 1/4" x 0.21"
Dimensiones del campo visual	35 x 92 mm / 1.38" x 3.62"
Alimentación	Fotoceldas, sin cambio de batería
Peso	430 g / 15.168 oz
Temperatura de funcionamiento	-10 °C - 70 °C / 14 °F - 157 °F
Temperatura de almacenamiento	-20 °C - 80 °C / -4 °F - 176 °F
Clasificación según EN 379	Cristal óptico = 1 Luz difusa = 1 Homogeneidad = 1 Dependencia ángulo = 3
Normas	CE, ANSI, EAC, AS/NZS

Lista de recambios

- Casco sin cassette
- Adaptador
- Cassette antideslumbrante
- Lente de la visera frontal / Lente protectora interior
- Arnés de suspensión con elementos de sujeción
- Cinta sudadera

Português

Indicações de segurança

Leia o manual de instruções antes de utilizar o capacete. Verifique se a parte da frente das lentes de protecção está bem montada. Se não for possível eliminar falhas, o módulo antiencandeamento já não deve ser utilizado.

Medidas de precaução & Limitação de protecção

Durante o processo de soldadura são libertadas radiações e calor que podem provocar ferimentos nos olhos e na pele. Este produto oferece protecção para os olhos e a face. Ao utilizar o capacete, os seus olhos estão sempre protegidos contra radiações ultravioletas e infravermelhas, independentemente da escolha do nível da viseira. Para proteger o resto do corpo, deve ser utilizado adicionalmente o respectivo vestuário de protecção. Pessoas com tendência para reacções alérgicas ao nível da pele devem ter em consideração que as partículas e as substâncias produzidas durante o processo de soldadura podem desencadear reacções alérgicas.

O capacete de protecção de soldadura só deve ser utilizado para soldar e rectificar, e não para outras aplicações. Se o capacete de soldadura for vendido ou for utilizado, desrespeitando o manual de instruções, a Optrel não assume qualquer responsabilidade.

O capacete é adequado a todos os processos de soldadura habituais, **excepto soldadura oxigás e soldadura por laser.**

Importante!

Este carregador está equipado com uma bateria recarregável. Se armazenado durante períodos de tempo longos, o filtro de auto-escurecimento pode não escurecer. Se tal acontecer, exponha as células solares à luz ambiente normal ou à luz do dia durante 5 a 10 min. Com este procedimento o carregador deverá ficar completamente funcional.

Após um período de armazenamento longo é provável que o carregador fique descarregado e que não seja suficiente carregar as baterias durante 5 a 10 minutos, tal como acima indicado. Nestas circunstâncias será necessário expor o carregador a uma luz de aprox. 2000 lux (= lâmpada de luz eléctrica de 60-75 watts a uma distância máxima de 40 cm) durante aprox. 2 horas. Durante o carregamento, cubra a parte central do sensor de soldadura por arco com fita isoladora preta (8) ou semelhante, porém as células solares devem ficar à vista. Se após este procedimento o carregador não funcionar adequadamente significa que o mesmo está avariado.

Garantia & Responsabilidade

Poderá consultar os termos da garantia nas instruções da organização de vendas nacional da Optrel. Para mais informações respeitantes a este assunto, contacte o vendedor Optrel.

A garantia só é concedida relativamente a defeitos de material e de fabrico. Em caso de danos devido a utilização inadequada, intervenções não autorizadas ou utilização não prevista pelo fabricante, é anulada a garantia e a responsabilidade. Também é anulada a garantia e a responsabilidade se forem utilizadas outras peças de substituição que não sejam as distribuídas pela Optrel.

Utilização

- Carneira.** Adapte a tira de ajuste superior (1) ao tamanho da sua cabeça. Pressionar o botão de roquete (2) para dentro e rodar, até a carneira assentar bem mas sem exercer pressão.
- Distância dos olhos e inclinação.** A distância entre o módulo e os olhos é melhorada, desapertando os botões de retenção (3) e ajustando a distância. As medidas devem ser iguais em ambos os lados para evitar inclinações. Depois deste ajuste, voltar a apertar os botões de retenção.
A inclinação do capacete pode ser ajustada através do botão (4).
- Nível de protecção = DIN 3 no estado luminoso e DIN 10/ DIN 11 no estado escurecido.**

Limpeza

O módulo antiencandeamento e a lente de protecção dianteira devem ser limpos regularmente com um pano macio. Não utilize produtos de limpeza fortes, solventes ou álcool.

Armazenamento

O capacete de soldadura deve ser guardado à temperatura ambiente com baixa humidade.

Desmontagem / montagem do módulo

1. Premir os cliques laterais para dentro, desbloqueando assim o adaptador (5)
2. Virar o adaptador para fora (6)
3. Desmontagem lateral da mola de aço e do carregador (7)

A montagem do módulo antiencandeamento realiza-se na ordem inversa.

Substituir o vidro de anteparo

Ver passos 1-3: desmontar as cassetes antiencandeamento.

Resolução de problemas

O módulo antiencandeamento não escurece

- Os sensores ou lentes de protecção dianteiras estão sujos
- Verificar a incidência de luz no sensor
- As baterias necessitam de carga

Má visão

- Limpar as lentes protectoras ou o filtro
- Aumentar a luz ambiente

O capacete de soldadura oscila

- Reajustar/apertar a tira da cabeça

Especificações

(Todos os dados estão sujeitos a alteração sem aviso prévio)

Nível de protecção	DIN 3 (estado luminoso) DIN 10/ DIN 11 (estado escurecido)
Protecção UV/IR	Protecção máxima no estado luminoso ou escurecido
Tempo de comutação (luminoso para escurecido)	0.0008 s (23 °C / 73 °F) 0.0003 s (55 °C / 131 °F)
Tempo de comutação (escurecido para luminoso)	0,2 s (0,3)
Tamanho do carregador	50.8 x 108 x 5.3mm / 2" x 4.14" x 0.21"
Campo de visão	35 x 92 mm / 1.38" x 3.62"
Alimentação	Células solares, sem substituição de bateria
Peso	430 g / 15.168 oz
Temperatura de funcionamento	-10 °C - 70 °C / 14 °F - 157 °F
Temperatura de armazenamento	-20 °C - 80 °C / -4 °F - 176 °F
Classificação conforme EN 379	Classe óptica = 1 Luz difusa = 1 Homogeneidade = 1 Dependência do ângulo de visão = 3
Normas	CE, ANSI, EAC, AS/NZS

Peças de substituição

1. Capacete sem cassetes
2. Adaptador
3. Módulo antiencandeamento
4. Lente de protecção dianteira / Lente de protecção interna
5. Tira da cabeça com peças de fixação
6. Banda de suor

Nederlands

Veiligheidsaanwijzingen

Lees de gebruiksaanwijzing aandachtig door voordat u de helm in gebruik neemt. Controleer of de ruit aan de voorkant goed is gemonteerd. Als fouten niet meer kunnen worden hersteld, mag de cassette niet meer worden gebruikt.

Voorzorgsmaatregelen & beperking bescherming

Bij het lassen komen warmte en straling vrij, die de ogen en de huid kunnen aantasten. Dit product biedt bescherming voor zowel de ogen als de huid. Uw ogen zijn bij het dragen van de helm altijd tegen ultraviolette en infrarode straling beschermd - welk verduisteringsniveau u ook hebt ingesteld. Ter bescherming van de rest van het lichaam moet tevens beschermende kleding worden gedragen. Deeltjes en stoffen, die bij het lasproces vrijkomen, kunnen onder bepaalde omstandigheden bij daarvoor gevoelige personen allergische reacties van de huid veroorzaken.

De laskap mag alleen voor lassen en slijpen gebruikt worden en is niet geschikt voor andere doeleinden. Wordt de lashelm oneigenlijk of zonder in acht nemen van de gebruiksaanwijzing gebruikt, dan stelt Optrel zich niet aansprakelijk.

De helm is geschikt voor alle gangbare lasprocedures, **met uitzondering van Gas- en laserlassen.**

Belangrijk!

De lasbrilcassette heeft een oplaadbare accu. Het is mogelijk dat de lasbrilcassette, als deze gedurende lange tijd op een donkere plaats heeft gelegen, niet meer donker wordt doordat de interne accu ontladen is. Indien de cassette niet meer donker wordt, legt u de helm zo neer dat er licht op valt. Bij een normale ruimteverlichting of bij daglicht is de cassette in ca. 5 - 10 minuten weer te gebruiken.

Na een lange opslagtijd is het mogelijk, dat de hierboven aangegeven 5 - 10 minuten onvoldoende zijn om een betrouwbare werking te garanderen. In dit geval is het noodzakelijk de cassette gedurende 2 uur in licht van ca. 2000 Lux (=gloeilamp van ca. 60 - 75 watt op een afstand van ca. 40 cm) te leggen. Tijdens het opladen moet u de lichtsensoren, die tussen de zonnecellen ligt, met ondoorzichtig plakband (8) afdekken. De zonnecellen mogen nooit afgedekt worden. Als de werking na deze tijd nog niet goed is, is de cassette niet langer voor gebruik geschikt.

Garantie & aansprakelijkheid

De garantiebepalingen zijn vastgesteld door de nationale Optrel-verkooporganisatie. Raadpleeg uw Optrel-dealer voor meer bijzonderheden.

De garantie is alleen van toepassing op materiaal- en fabricagefouten. In geval van schade die het gevolg is van verkeerd gebruik, reparaties waarvoor geen toestemming is verleend of van het gebruik van de helm voor andere doeleinden dan waarvoor deze door de fabrikant is bedoeld, is de garantie niet langer van toepassing. De garantie vervalt ook door het gebruik van onderdelen die niet door Optrel zijn geleverd.

Gebruik

1. **Hoofdband.** Stel de bovenste verstelbare band (1) in op de maat van uw hoofd. Druk de grendelknop (2) in en draai deze totdat de hoofdband stevig maar comfortabel zit.
2. **Oogafstand en helmneiging.** De afstand tussen de cassette en de ogen kan worden aangepast nadat de blokkeerknoppen (3) zijn ontgrendeld. Om scheefstand te voorkomen moet de instelling aan beide zijden hetzelfde zijn. Zet na het instellen de blokkeerknoppen weer vast. De helmneiging kan worden ingesteld met de draaiknop (4).
3. **Beschermingsklasse** = DIN 3 in lichte toestand en DIN 10/ DIN 11 in donkere toestand

Reinigen

Wij adviseren, de verduisteringscassette en de voorzetruit regelmatig met een zachte doek schoon te maken. Gebruik geen sterke reinigingsmiddelen, oplosmiddelen of alcohol.

Opslag

De lashelm moet bij kamertemperatuur in een droge ruimte worden opgeslagen.

Cassette uit-/inbouwen

1. Zijdelingse clips indrukken en zodoende de adapter ontgrendelen (5)
 2. Adapter kantelen (6)
 3. De stalen veer en de lasbrilcassette naar de zijkant verwijderen (7)
- Het inbouwen van de cassette vindt in omgekeerde volgorde plaats.

Voorzetruit vervangen

Zie stap 1-3: cassette demonteren.

Oplossen van problemen

De verduisteringscassette wordt niet donker

- Reinig de sensors of de ruit aan de voorkant
- Controleer de lichtval op de sensor
- Accu's laden

Slecht zicht

- Reinig de ruit aan de voorkant of het filter
- Zorg voor meer omgevingslicht

De lashelm verschuift

- Stel de hoofdband opnieuw af

Specificaties

(Techn. wijzingen voorbehouden)

Beschermingsklasse	DIN 3 (lichte toestand) DIN 10/ DIN 11 (donkere toestand)
UV/IR bescherming	Maximale bescherming in lichte en donkere toestand
Schakeltijd van licht naar donker	0,0008 s (23 °C/73 °F) 0,0003 s (55 °C/131 °F)
Schakeltijd van donker naar licht	0,2 ... 0,3 s
Afmetingen lasbrilcassette	50,8 x 108 x 5,3 mm / 2" x 4 1/4" x 0,21"
Afmetingen zichtveld	35 x 92 mm / 1,38" x 3,62"
Spanningsvoorziening	Zonnecellen, batterij vervangen niet nodig
Gewicht	430 g / 15,168 oz
Bedrijfstemperatuur	-10 °C – 70 °C / 14 °F – 157 °F
Bewaartemperatuur	-20 °C – 80 °C / -4 °F – 176 °F
Classificering volgens EN 379	Optische klasse = 1 Strooilicht = 1 Homogeniteit = 1 Kijkhoekafhankelijkheid = 3
Goedkeuringen	CE, ANSI, EAC, AS/NZS

Onderdelenlijst

1. Helm zonder cassette
2. Adapter
3. Verduisteringscassette
4. Voorzetruit / Binnenspatruut
5. Hoofdband met bevestigingsmateriaal
6. Zweetband

Suomi

Turvallisuusohjeet

Lue nämä käyttöohjeet ennen kuin käytät kypärää. Tarkasta, että etulasi on oikein asennettu. Jos et pysty korjaamaan vikoja, häikäisyuojakasettia ei saa enää käyttää.

Suojausompiteet & suojausrajotukset

Hitsattaessa syntyy lämpöä ja säteilyä, jotka saattavat aiheuttaa silmä- ja ihovammoja. Tämä tuote suojaa silmiä ja kasvoja. Myös kypärää käytettäessä silmiä kohdistuu ultraviolettia- ja infrapunasäteilyä riippumatta valitsemastasi suojaustasosta. Käytä sopivia suojavaatteita muun kehoasi suojaamiseen. Ihmisten, joilla on taipumusta allergisiin ihoreaktioihin, täytyy ottaa huomioon, että hitsauksen aikana syntyneet hiukkaset ja ainekset saattavat saada aikaan allergisen reaktion. Hitsauskypärää saa käyttää ainoastaan hitsaamiseen ja hiomiseen, ei mihinkään muuhun käyttötarkoitukseen. Jos hitsauskypärää käytetään näiden käyttöohjeiden vastaisesti tai jos näitä käyttöohjeita ei noudateta, Optrel ei vastaa seurauksista. Kypärä soveltuu kaikkiin hitsaustöihin **lukuun Kaasuhitsaus ja ottamatta laserhitsausia**.

Tärkeää!

Tässä kasetissa on uudelleen ladattava paristo. Jos kasetti on pitkän aikaa säälössä, voi olla, että itesestään tummuva suodatin ei tummu. Jos näin käy, laita valokennot normaaliin huonevalaistukseen tai päivänvaloon 5-10 min. ajaksi. Tämä jälkeen kasetin pitäisi toimia normaalisti.

Pitkän säilytysajan jälkeen saattaa olla, että kasettia ei ole ladattu eikä paristojen lataaminen 5-10 min. ajan yllä kuvatulla tavalla riitä. Tällöin kasetti on laitettava noin 2000 luksin valoon (= 60-75 watin sähkölamppu maksimissaan 40 cm päässä) noin 2 tunnin ajaksi. Kasetin ollessa valossa peitä hitsauskaaren tunnistimen keskiossa mustalla teipillä (8) tai vastaavalla. Valokennoja ei saa missään nimessä peittää. Jos kasetti ei tämän jälkeen toimi kunnolla, kasetin täytyy silloin olla viallinen.

Takuu & tuotteen virhevastuu

Takuuehdot löydät Optrel:n tuotteiden maahantuojan toimittamasta takuudokumentista. Kaikissa takuuta koskevissa kysymyksissä käänny Optrel-myyjän puoleen.

Takuu rajoittuu tuotteen materiaali- ja valmistusvikoihin. Jos vaurion synynä on tuotteen epäasianmukainen käyttö, tuotteeseen tehdyt ei-sallitut muutokset tai tuotteen käyttö muuhun kuin valmistajan tarkoittamaan käyttötarkoitukseen, takuu ja tuotteen virhevastuu eivät ole voimassa. Tuotteen virhevastuu ja takuu eivät myöskään ole voimassa, jos tuotteessa käytetään muita kuin Optrel varaosia.

Käyttö

- Päänauha.** Säädä ylemmän nauhan (1) pituus pääsi koon mukaan. Paina telkinappia (2) ja kierrä sitä, kunnes päänauha on tiukasti mutta ei puristavasti päätäsi vasten.
- Etäisyys silmiin ja kypärän kallistus.** Lukitusnapit (3) vapauttamalla voit säätää kasetin ja silmien välisen etäisyyden. Säädä molempia puolia saman verran, älä säädä vinoon. Kiristä sitten lukitusnapit kiinni. Kypärän kallistuksen voit säätää kiertonapista (4).
- Suodatusteho** = DIN 3 vaalea / DIN 10/ DIN 11 tumma.

Puhdistus

Puhdista häikäisyuojakasetti ja etulasi säännöllisin välein pehmeällä kankaalla pyyhkien. Älä käytä voimakkaita puhdistusaineita, liotainaineita tai alkoholeja.

Varastointi

Varastoi hitsauskypärä huoneenlämpöisessä ja kuivassa paikassa.

Häikäisyuojakasetin irrotus ja asennus

- Trykk sideclipsene inn slik at adapteren frigjøres (5).
 - Vipp adapteren ut (6)
 - Irrota teräsjousi ja kasetti sivulle päin (7)
- Asenna häikäisyuojakasetti päinvastaisessa järjestyksessä toimien.

Skift forsertglasset

Se trinn 1-3: Avmontering av vernekassetter

Ongelmien ratkaiseminen

Häikäisyuojakasetti ei tummene

- Puhdista tunnistimet tai etulasi
- Tarkasta valon osuminen tunnistimeen
- Paristot on ladattava

Huono näkyvyys

- Puhdista etulasi tai suodatin
- Lisää ympäristön valo

Hitsauskypärä ei pysy paikallaan

- Säädä päänauha uudelleen / kiristä

Spesifikaatio

(Kaikkiin tietoihin saattaa tulla muutoksia ilman että niistä ilmoitetaan etukäteen)

Suodatusteho	DIN 3 (vaalea) DIN 10/ DIN 11 (tumma)
Ultraviolettisäteily- /infrapunasuojasuojauja	Maksimisuojaja kirrkaassa tai tummentuneessa tillassa
Vaihtoaika (vaaleasta tummaan)	0,0008 s (23 °C / 73 °F) 0,0003 s (55 °C / 131 °F)
Vaihtoaika (tummaasta vaaleaan)	0,2 ... 0,3 s
Kasetin mitat	50,8 x 108 x 5,3 mm / 2" x 4 1/4" x 0,21"
Näköaukon koko	35 x 92 mm / 1,38" x 3,62"
Energiälähde	Valokennot, ei paristojen vaihtoa
Paino	430 g / 15,168 oz
Toimintalämpötila	-10 °C - 70 °C / 14 °F - 157 °F
Varastointilämpötila	-20 °C - 80 °C / -4 °F - 176 °F
Luokittelu EN 379:n mukaan	Optinen luokka = 1 Hajavalto = 1 Homogeenisuus = 1 Katsekulman riippuvuus = 3
Standardit	CE, ANSI, EAC, AS/NZS

Varaosat

- Kypärä ilman kasettia
- Adapteri
- Häikäisyuojakasetti
- Etulasi / Sisempi suojalasi
- Päänauha ja sen kiinnitysosat
- Otsanauha

Dansk

Sikkerhedsanvisninger

Læs betjeningsvejledningen, før du tager hjelmen i brug. Kontrollér, at svejseglasset er monteret korrekt. Hvis eventuelle fejl ikke kan afhjælpes, må blændebeskyttelseskassetten ikke længere anvendes.

Sikkerhedsforanstaltninger og beskyttelsesbegrænsning

Under svejseprocessen frigives der varme og stråling, som kan føre til øjen- og hudskader. Dette produkt beskytter øjne og ansigt. Dine øjne er uafhængigt af valget af DIN-grad altid beskyttet mod ultraviolet og infrarød stråling, når du har hjelmen på. Du skal bruge passende sikkerhedsbeklædning for at beskytte resten af kroppen. Personer med følsom hud, som er disponeret for allergiske reaktioner, skal være opmærksomme på, at partikler og stoffer fra svejseprocessen kan medføre allergiske reaktioner.

Svejsehjelmen må kun anvendes til svejsning og silbrning. Hvis svejsehjelmen anvendes ikke-bestemmelsesmæssigt eller betjeningsvejledningen ikke følges, overtager Optrel ikke noget ansvar.

Hjelmen er egnet til alle gængse svejsemetoder **undtagen autogen svejsning og lasersvejsning**.

Vigtigt!

Denne indsats er udstyret med et genopladeligt batteri. Ved opbevaring i længere tid bliver det automatiske mørkefilter muligvis ikke mørkt. Hvis dette sker, skal solcellerne placeres i normalt lys eller dagslys i 5 til 10 min. Dette skulle få indsatsen til at fungere normalt igen.

Ved længere tids opbevaring kan indsatsen affade og kan derfor ikke oplade batterierne på 5 til 10 minutter, som nævnt ovenfor. Under sådanne omstændigheder skal indsatsen placeres under lys med ca. 2.000 lux (= en elektrisk pære på 60-75 W med en afstand på maks. 40 cm) i ca. 2 timer. Under genopladningen skal den midterste del af lysbuesensoren dækkes af med sort tape (B) eller lignende. Pas på ikke at tildække solcellerne. Hvis indsatsen stadig ikke fungerer korrekt efter dette, er den defekt.

Garanti og erstatningsansvar

Garantibestemmelserne finder du i anvisningen fra Optrel's nationale salgsorganisation. Hvis du ønsker flere oplysninger om dette, skal du kontakte Optrel-forhandleren.

Der ydes kun garanti på materiale- og fabriktionsfejl. I tilfælde af skader på grund af ukorrekt anvendelse, ikke tilladte indgreb eller anvendelse, der ikke er tiltænkt af producenten, bortfalder garanti og erstatningsansvar. Ligeledes bortfalder erstatningsansvar og garanti, hvis der anvendes andre reservedele end dem, der forhandles af Optrel.

Anvendelse

- Hovedbånd.** Tilpas det øverste bånd (1), så det passer til hovedet. Tryk på skruen (2) ind, og drej den, indtil hovedbåndet sidder ind til hovedet uden at stramme.
- Afstand til øjnene og hjelmens hældning.** Afstanden mellem kassetten og øjnene indstilles ved at løsne låseskruerne (3). Indstil begge sider ens, og undgå hældning. Spænd derefter låseskruerne fast igen. Hjemmens hældning kan tilpasses med drejeknappen (4).
- Beskyttelsesnivå** = DIN 3 i lys tilstand og DIN 10/ DIN 11 i mørk tilstand.

Rengøring

Blændebeskyttelseskassetten og svejseglasset skal rengøres jævnligt med en blød klud. Brug ikke stærke rengøringsmidler, opløsningsmidler eller alkohol.

Opbevaring

Svejsehjelmen skal opbevares ved stuetemperatur og lav luftfugtighed.

Afmontering og montering af blændebeskyttelseskassette

- Tryk sideclipsene ind, så adapteren frigøres (5).
- Vip adapteren ud (6).
- Afmontering af stålleder og indsats fra siden (7)

Blændebeskyttelseskassetten monteres i omvendt rækkefølge.

Udskift svejseglasset

Se trin 1-3: Afmontering af blændebeskyttelseskassetten

Fejlfinding

Blændebeskyttelseskassetten bliver ikke mørk

- Rengør føleren eller svejseglas
- Kontrollér lysstrømmen til føleren
- Batterierne skal oplades

Dårligt udsyn

- Rengør svejseglas eller filter
- Øg det omgivende lys

Svejsehjelmen rutsjer

- Tilpas/spænd hovedbåndet

Specifikationer

(Med forbehold for ændringer uden forudgående varsel forbeholdes)

Toningsniveau	DIN 3 (lys tilstand) DIN 10/ DIN 11 (mørk tilstand)
UV/IR-beskyttelse	Maksimum beskyttelse i lys eller mørk tilstand
Skiftetid (lys til mørk)	0,0008 sek. (23 °C) 0,0003 sek. (55 °C)
Skiftetid (mørk til lys)	0,2 til 0,3 sek.
Indsatsens dimensioner	50,8 x 108 x 5,3 mm / 2" x 4 1/4" x 0,21"
Synsfeltets størrelse	35 x 92 mm / 1,38" x 3,62"
Strømforsyning	Solceller, ingen batteriskift
Vægt	430 g
Driftstemperatur	-10 °C til + 70 °C
Opbevaringstemperatur	-20 °C til + 80 °C
Klassifikation iht. EN 379	Optisk klasse = 1 Lysspredning = 1 Homogenitet = 1 Afhængighed af synsvinklen = 3
Standarder	CE, ANSI, EAC, AS/NZS

Reservedele

- Hjelm uden kassette
- Adapter
- Blændebeskyttelseskassette
- Svejseglas / Indvendigt beskyttelsesglas
- Hovedbånd med monteringsdele
- Pandesvedrem

Norsk

Sikkerhetsinstruks

Les denne bruksanvisningen nøye før du begynner å bruke hjelmen. Kontroller at forsattsglasset er riktig montert. Dersom vernekassetten ikke kan repareres, må den ikke lenger brukes.

Forsiktighetsregler & vernetiltak

Varme og stråling under sveiseprosessen kan føre til skade på øyne og hud. Dette produktet beskytter øynene og ansiktet. Ved å bære denne hjelmen er øynene fullstendig beskyttet mot ultrafiolett og infrarød stråling uavhengig av hvilken vernegrad som er innstilt. For å beskytte resten av kroppen er det i tillegg nødvendig å bruke dertil egnet beskyttelse. Personer som er disponerte for allergiske hudreaksjoner bør være klar over at partikler og stoffer som produseres i sveiseprosessen kan forårsake slike allergiske reaksjoner.

Sveisehjelmene skal kun brukes til sveising og sliping, ikke til andre formål. Blir sveisehjelmene brukt til andre formål eller behandlet på annen måte enn beskrevet i bruksanvisningen, påtar Optrel seg ikke noe ansvar.

Hjelmen egner seg for alle typer vanlige sveisearbeider, **unnatt oxygas-sveising og lasersveising**.

Viktig!

Denne patronen er utstyrt med et oppladbart batteri. Dersom den lagres over lang tid, kan det være at det selvstøtende filteret ikke sotes. Dersom dette skjer, sett solcellene i vanlig rombelysning eller dagslys i 5-10 min. Dette bør gjøre patronen klar til bruk igjen.

Etter lengre tids lagring er det mulig at patronen lades ut, og at det ikke vil være mulig å lade batteriene på 5-10 minutter som indikert ovenfor. Under slike forhold er det nødvendig å utsette patronen for et lys tilsvarende ca. 2000 lux (= lysstyrken fra en lyspære på 60-75 watt på maksimalt 40 cm avstand) i omtrent 2 timer. Under ladingen må den midtre delen av sveisebuens deteksjonssensor tildekkes med sort, selvklebende tape (8) eller liknende, men solcellene må imidlertid ikke dekkes til. Dersom patronen fremdeles ikke virker etter denne prosedyren, må den regnes som defekt.

Garanti & Ansvar

Garantibestemmelsene kan fåes hos Optrel's nasjonale salgsorganisasjon. Ta kontakt med din Optrel-forhandler for nærmere informasjon.

Garantien gjelder kun material- og produksjonsfeil. Garanti og ansvar gjelder ikke for skade på grunn av feil bruk, ukynlig inngrep, eller dersom hjelmen er brukt til andre formål enn produsenten har spesifisert. Garanti og ansvar gjelder heller ikke ved bruk av deler fra andre leverandører enn Optrel.

Bruk

1. **Hodebånd.** Juster øvre strammebånd (1) i forhold til hodestørrelsen. Trykk inn justeringsknappen (2) og drei den til hodebåndet sitter godt uten å stramme.
2. **Øyeavstand og hjelmhelling.** Avstanden mellom kassetten og øynene stilles inn ved å løse på låsek knappene (3). Begge sider stilles inn samtidig. Unngå skjevstilling. Skru deretter låsek knappene fast igjen. Hjelmhellingen tilpasses med dreieknapp (4).
3. **Skyggenivå** = DIN 3 ved lys tilstand og DIN 10/ DIN 11 i mørk tilstand.

Rengjøring

Vernekassetten og forsattsglasset bør rengjøres regelmessig med en myk klut. Ikke bruk sterke rengjøringsmidler, løsemidler eller alkohol.

Oppbevaring

Sveisehjelmene oppbevares i romtemperatur og ved lav luftfuktighet.

Av/påmontering av vernekassetten

1. Trykk sideclipsene inn slik at adapteren frigjøres (5).
 2. Vipp adapteren ut (6)
 3. Sideveis frammontering av stål fjær og patron (7)
- Monter vernekassetten på nytt i omvendt rekkefølge.

Skift forsattsglasset

Se trinn 1-3: Avmontering av vernekassetter

Feilsøking

Vernekassetten vil ikke bli mørkere

- Rengjør sensorbryter eller forsattsglass
- Kontroller lysstrømmen til sensoren
- Batterier trenger lading

Dårlig sikt

- Rengjør forsattsglass eller filter
- Øk lyset i omgivelsene

Sveisehjelmene sitter dårlig

- Juster hodebåndet på nytt

Tekniske data

(Alle data kan endres uten videre varsel.)

Skyggenivå	DIN 3 (lys tilstand) DIN 10/ DIN 11 (mørk tilstand)
UV/IR-beskyttelse	Maksimal beskyttelse ved lys eller mørk tilstand
Endringstid (lys til mørk)	0.0008 s (23 °C / 73 °F) 0.0003 s (55 °C / 131 °F)
Endringstid (mørk til lys)	0.2 ... 0.3 s
Dimensjon patron	50,8 x 108 x 5,3 mm / 2" x 4 1/4" x 0,21"
Sterrelse på synsfelt	35 x 92 mm / 1,38" x 3,62"
Strømforsyning	Solceller, intet bytte av batteri
Vekt	430 g / 15,168 oz
Brukstemperatur	-10 °C - 70 °C / 14 °F - 157 °F
Lagringstemperatur	-20 °C - 80 °C / -4 °F - 176 °F
Klassifisering i henhold til EN 379	Optisk klasse = 1 Spredt lys = 1 Homogenitet = 1 Blikkvinkelavhengighet = 3
Standarder	CE, ANSI, EAC, AS/NZS

Deleliste

1. Hjelmen uten kassett
2. Adapter
3. Vernekassett
4. Forsattsglass / Indre verneglass
5. Hodebånd med festeanordning
6. Svettermim

Wskazówki dotyczące bezpieczeństwa

Przed pierwszym użyciem należy zapoznać się z instrukcją obsługi. Sprawdzić prawidłowy montaż szybki zabezpieczającej. W przypadku braku możliwości usunięcia usterek nie wolno dłużej używać osłony ochraniającej przed oślepieniem.

Czynności zabezpieczające & Ograniczenie ochronne

Podczas spawania dochodzi do wydzielania się ciepła i promieniowania, mogącego przyczynić się do powstawania obrażeń oczu i skóry. Ten produkt oferuje ochronę oczu i twarzy. Niezależnie od wybranego stopnia ochrony podczas stosowania tego helmu oczy zawsze są chronione przez promieniowaniem ultrafioletowym i podczerwonym. Do ochrony pozostałej części ciała należy stosować dodatkowo odpowiednią odzież ochronną. Cząsteczki i substancje, uwalniane podczas procesu spawania, mogą u osób skłonnych do alergii wywoływać alergiczne reakcje skórne. Helm do spawania wolno stosować wyłącznie do prac spawalniczych i do szlifowania. W przypadku stosowania helmu niezgodnie z przeznaczeniem lub wbrew zaleceniom podanym w instrukcji obsługi firma Optrel nie przejmuje żadnej odpowiedzialności za powstałe w ten sposób straty i obrażenia.

Ten helm nadaje się do stosowania podczas każdego procesu spawania, **oprócz Gas i spawania laserowego**.

Ważne!

Osłona chroniąca przed oślepieniem wyposażona jest w ładowany akumulator. Może się zdarzyć, że po dłuższym składowaniu osłony w zaciemnionym miejscu nie będzie ona spełniała swojej funkcji z powodu wyładowania akumulatora. Jeśli osłona nie zaciemnia się, wystawić ją na działanie światła. Przy zwykłym oświetleniu pomieszczenia lub przy świetle dziennym osłona jest gotowa do pracy po ok. 5-10 minutach.

Po dłuższym czasie magazynowania podane 5-10 minut może nie wystarczyć do zapewnienia niezawodnego funkcjonowania. W tym przypadku konieczne jest wystawienie osłony na światło o wartości ok. 2000 luksów (= żarówka ok. 60-75 Wat w odległości ok. 40 cm) na okres 2 godzin. Podczas ładowania należy zakryć taśmą klejącą (8) znajdującą się pomiędzy ogniwami słonecznymi czujnik światła. W żadnym razie nie wolno zakrywać ogniw słonecznych. Jeśli po tym czasie osłona nadal nie działa, należy ją uznać za nienadającą się do użytku.

Gwarancja & Odpowiedzialność

Określenie okresu gwarancyjnego leży w gestii krajowej organizacji handlowej Optrel. W celu zapoznania się z dalszymi informacjami należy skontaktować się z handlowcem Optrel.

Gwarancja obejmuje jedynie błędy materiałowe i usterki powstałe podczas produkcji. Gwarancja nie obejmuje uszkodzeń powstałych w wyniku niewłaściwego użytkowania, zmian dokonanych samowolnie przez użytkownika lub korzystania z helmu w celach innych niż określone przez producenta. Gwarancja zostaje unieważniona również w przypadku stosowania innych części zamiennych niż sprzedawane przez firmę Optrel.

Zastosowanie

- Opaska na głowę.** Dopasować górną ruchomą część opaski (1) do wielkości swojej głowy. Następnie wcisnąć przycisk (2) i obracać go do momentu, aż opaska dokładnie dopasuje się do głowy.
- Odstęp od oczu i nachylenie helmu.** Przez poluzowanie przycisków blokujących można ustawić odstęp pomiędzy osłoną zabezpieczającą a oczami. Obie strony ustawić identycznie. Po ustawieniu ponownie naciągnąć przycisku blokujące.
Nachylenie helmu można ustawiać za pomocą pokręćła (4).
- Stopień ochrony** = DIN 3 w stanie jasnym i DIN 10/ DIN 11 w stanie zaciemnienia

Czyszczenie

Osłona ochraniająca przed oślepieniem i szybka zabezpieczająca muszą być regularnie czyszczone miękką szmatką. Nie używać silnych środków czyszczących, rozpuszczalników lub alkoholu.

Przechowywanie

Helm do spawania należy przechowywać w temperaturze pokojowej i przy niskiej wilgotności powietrza.

Demontaż/montaż osłony ochraniającej przed oślepieniem

- Wcisnąć boczne zaczepy odryglowując tym samym adapter (5)
 - Odchylić i wyjąć adapter (6)
 - Sprężynę stalową i osłoną ochraniającą przed oślepieniem wysunąć z boku (7)
- Montaż osłony przebiega w odwrotnej kolejności.

Wymiana szybki zabezpieczającej

Patrz czynności 1-3: Demontaż osłony zabezpieczającej przed oślepieniem

Usuwanie usterek

Osłona chroniąca przed oślepieniem nie zaciemnia się.

- Wyczyścić czujniki lub szybkę zabezpieczającą.
- Sprawdzić przedostawanie się promienia światła do czujników.
- Ładowanie akumulatorów

Zła widoczność

- Wyczyścić szybkę zabezpieczającą lub filtr
- Zwiększyć intensywność światła otoczenia.

Helm do spawania ześlizguje się

- Dopasować / naciągnąć opaskę.

Specyfikacje

(Zmiany techniczne zastrzeżone)

Stopień ochrony	DIN 3 (stan jasny) DIN 10/ DIN 11 (stan zaciemnienia)
Ochrona UV / IR	Maksymalna ochrona w stanie jasnym i zaciemnienia
Czas przełączania z jasnego na ciemny	0.0008s (23 °C / 73 °F) 0.0003s (55 °C / 131 °F)
Czas przełączania z ciemnego na jasny	0.2 ... 0.3s
Wymiary osłony ochraniającej przed oślepieniem	50.8 x 108 x 5.3 mm / 2" x 4 1/4" x 0.21"
Wymiary pola widzenia	35 x 92 mm / 1.38" x 3.62"
Zasilanie napięciem	Ognia słoneczne, nie jest konieczna wymiana baterii
Ciężar	430 g / 15.168 oz
Temperatura pracy	-10 °C - 70 °C / 14 °F - 157 °F
Temperatura w miejscu składowania	-20 °C - 80 °C / -4 °F - 176 °F
Klasyfikacja wg EN 379	Klasa optyczna = 1 Światło rozproszone = 1 Homogeniczność = 1 Współczynnik kąta widzenia = 3
Dopuszczenia	CE, ANSI, EAC, AS/NZS

Części zamienne

- Helm bez osłony chroniącej przed oślepieniem
- Adapter
- Osłona chroniąca przed oślepieniem wraz z ramą mocującą
- Szybka zabezpieczająca / Wewnętrzna szybka ochronna
- Opaska na głowę z elementami mocującymi
- Opaska na czolo

Bezpečnostní pokyny

Předtím, než začnete přilbu používat, přečtěte si návod k použití. Zkontrolujte správnou montáž předního skla. Nelze-li závady odstranit, nesmí se kazeta s ochrannou clonou již používat.

Bezpečnostní opatření a omezení ochrany

Při svařování dochází k uvolňování tepla a záření, které by mohlo způsobit poranění pokožky a poškození zraku. Tento výrobek chrání oči a obličej. Nosíte-li tuto přilbu, bez ohledu na volbu stupně ochrany máte oči vždy chráněné proti ultrafialovému a infračervenému záření. Zbytek těla musíte navíc chránit odpovídajícím ochranným oděvem. Lidé, kteří mají dispozici k alergickým reakcím pokožky, by si měli uvědomit, že částice a látky, které se při svařování uvolňují, mohou takové alergické reakce vyvolat.

Ochranná svářečská helma se smí používat jen při svařování a broušení a není určena pro jiné aplikace. Za nevhodné použití svářečské přilby nebo za zanedbání návodu k použití nepřebírá firma Optrel žádnou odpovědnost.

Tato přilba se hodí pro všechny běžné svařovací postupy, s výjimkou svařování autogenem a laserového svařování.

Důležité!

Tato kazeta je vybavena dobíjecími bateriemi. Skladují-li se po delší dobu, samozatmávací filtr nemusí zatmávat. Když se tak stane, vystavte sluneční baterie na 5 až 10 min světlu normální pokojové lampy nebo dennímu světlu. Kazeta by pak měla být zase plně funkční.

Po dlouhodobějším skladování se může stát, že se kazeta vybijí a že už nestačí baterie nabíjet 5 až 10 minut, jak se uvádí výše. Za těchto okolností je potřeba vystavit kazetu světlu cca 2 000 lx (= světlo elektrické žárovky 60-75 W v maximální vzdálenosti 40 cm) asi na 2 hodiny. Při nabíjení zakryjte, prosím, střední část snímače detekujícího svářečci oblouk černou lepicí páskou (8), nebo něčím podobným, sluneční baterie však musí zůstat odkryté. Když kazeta ani po této proceduře nezačne rádně fungovat, považuje se již za vadnou.

Záruka a odpovědnost

Záruční ustanovení se dozvíte ze směrnic místní prodejní organizace firmy Optrel. Pro další informace, které se záruk týkají, se obraťte na prodejce firmy Optrel.

Záruka se vztahuje jen na vady materiálu a na výrobní vady. V případě škod způsobených nepatřičným používáním, nedovolenými zásahy nebo použitím v rozporu se zamýšleným účelem záruka a odpovědnost odpadá. Záruka a odpovědnost odpadá i v případě použití jiných náhradních dílů než těch, které dodává firma Optrel.

Použití

- Pásek na upevnění přilby.** Horní přestavitelný pásek (1) nastavte podle velikosti své hlavy. Řehtačkový knoflík (2) zatlačte dovnitř a otáčejte jím, dokud pásek na upevnění přilby dostatečně nepřiléhá, aniž by tlačil.
- Vzdálenost očí a sklon přilby.** Uvolněním aretačního knoflíku (3) se nastavuje vzdálenost mezi kazetou a očima. Obě strany nastavte stejně, bez našikmení. Následně aretační knoflík opět utáhněte. Sklon přilby se přizpůsobuje otočným knoflíkem (4).
- Úroveň zclonění** = DIN 3 při osvětlení a DIN 10/ DIN 11 zašera.

Čištění

Kazeta s ochrannou clonou a přední sklo se musí pravidelně čistit měkkým hadříkem. Nepoužívejte žádné silné čisticí prostředky, rozpouštědla ani lih.

Skladování

Svářečská ochranná helma se má skladovat při pokojové teplotě a nízké vlhkosti vzduchu.

Demontáž a montáž kazety s ochrannou clonou

- Postranní spony zatlačte dovnitř a odjistěte tím adaptér (5)
 - Adaptér vyklepote ven (6)
 - Ocelovou pružinu a kazetu ze strany vyjměte (7)
- Montáž oslony probíhá v odwrtné kolejnosti.

Výměna předního skla.

Viz kroky 1-3: demontáž kazety s ochrannou clonou

Řešení problémů

Kazeta s ochrannou clonou nezatmívá

- vyčistěte čidla nebo přední sklo
- zkontrolujte světelný tok dopadající na čidlo
- Baterie potřebují výměnit

Špatný výhled

- vyčistěte přední sklo nebo filtr
- zesilte okolní světlo

Svářečská ochranná helma se smeká

- znovu nastavte / utáhněte pásek na upevnění přilby

Specifikace

(Veškeré údaje se mohou měnit bez předchozího upozornění)

Úroveň zclonění	DIN 3 (při osvětlení) DIN 10/ DIN 11 (zašera)
Ochrana UV / IR	Maximální ochrana při osvětlení nebo zašera
Přepínací doba (za osvětlení do šera)	0,0008 s (23 °C / 73 °F) 0,0003 s (55 °C / 131 °F)
Přepínací doba (ze šera na osvětlení)	0,2 ... 0,3 s
Rozměry kazety	50,8 x 108 x 5,3 mm / 2" x 41,4" x 0,21"
Velikost zorného pole	35 x 92 mm / 1,38" x 3,62"
Napájení	Sluneční baterie, nevyměňují se
Hmotnost	430 g / 15,168 oz
Provozní teplota	-10 °C - 70 °C / 14 °F - 157 °F
Skladovací teplota	-20 °C - 80 °C / -4 °F - 176 °F
Klasifikace podle EN 379	Optická třída = 1 Rozptýl. světlo = 1 Homogenita = 1 Závislost zorného uhlu = 3
Standarty	CE, ANSI, EAC, AS/NZS

Náhradní díly

- přilba bez kazety
- adaptér
- kazeta s ochrannou clonou, včetně upevňovacího rámečku
- přední sklo / vnitřní ochranné sklo
- pásek na upevnění přilby s upevňovacími závěsy
- čelní pásek

РУССКИЙ

Указания по технике безопасности

Перед использованием шлема прочтите данную инструкцию по эксплуатации. Проверьте правильный монтаж переднего стекла. Если устранить дефекты не удается, дальнейшее использование каски со светофильтрами запрещается.

Меры предосторожности и ограничения по защите

Вследствие тепло- и светоизлучения в процессе сварки возможно поражение органов зрения и кожных покровов. Данное изделие обеспечивает защиту глаз и лица. При ношении шлема обеспечивается постоянная защита глаз от ультрафиолетового и инфракрасного излучения при работе на любом уровне светозащиты. Для защиты других частей тела следует носить специальную защитную одежду. Лицам, предрасположенным к аллергическим реакциям со стороны кожи, необходимо знать, что частицы и вещества, образующиеся в процессе сварки, могут вызывать такие аллергические реакции.

Защитный шлем сварщика разрешается использовать исключительно для сварки и шлифования, запрещается использовать его для других целей. В случае применения шлема сварщика не по назначению или несоблюдения данной инструкции по эксплуатации фирма Optrel ответственности не несет. Шлем подходит для выполнения всех стандартных сварочных работ за исключением кислородно-газовая сварка лазерной сварки.

Это важно для вашей безопасности!

Данный картридж снабжен перезаряжаемой батареей. После длительного хранения автоматически затемняющийся светофильтр может не сработать. Если такое произошло, выставите фотозлементы на 5 – 10 минут на комнатный или дневной свет. Это позволит восстановить картридж для полноценной работы.

Весьма вероятно, что после длительного хранения картридж может разрядиться и что недостаточно будет заряжать батарейки в течение 5 – 10 минут, как указано выше. В этом случае необходимо выставить картридж на свет интенсивностью примерно 2000 люксов (= свет от электрической лампочки в 60-75 Вт на расстоянии максимум 40 см) примерно на 2 часа. Во время зарядки рекомендуется закрыть среднюю часть сенсора, определяющего интенсивность сварочной дуги, черной изолентой (8) или подобным материалом и не закрывать фотозлементы. Если после всего этого картридж не работает должным образом, его следует считать неисправным.

Гарантия и ответственность

Гарантийные обязательства определяются директивами национальной торговой организации Optrel. За дополнительной информацией обращайтесь к дилеру Optrel.

Гарантия распространяется только на дефекты материалов и изготовления. Действие гарантии прекращается, если повреждение было вызвано использованием не по назначению, внесением изменений в конструкцию или использованием шлема иным, не предусмотренным изготовителем, способом.

Действие гарантии прекращается также в случае использования запасных частей, приобретенных не в фирме Optrel.

Использование

1. **Головная лента.** Отрегулируйте верхнюю ленту (1) по размеру головы. Нажмите и поверните ручку (2) с фиксацией таким образом, чтобы головная лента прилегла плотно, но не давила на голову.
2. **Расстояние до глаз и наклон шлема.** Ослабьте фиксирующие ручки (3) и отрегулируйте расстояние от каски до глаз. С обеих сторон расстояние должно быть одинаковым, не допускайте перекаса. После регулировки затяните фиксирующие ручки. Угол наклона шлема устанавливается с помощью вращающейся ручки (4).
3. **Степень затемнения** = 3 DIN в светлом состоянии и 10 DIN/11 DIN в темном состоянии.

Чистка

Следует регулярно очищать каску со светофильтрами и переднее стекло мягкой тканью. Запрещается использовать концентрированные чистящие средства, растворители или спирт.

Хранение

Шлем сварщика должен храниться при комнатной температуре и низкой влажности воздуха.

Монтаж/демонтаж каски со светофильтрами

1. Вдвигнуть внутрь боковые зажимы и тем самым разблокировать адаптер (5)
2. Наклонив шлем, извлечь адаптер (6)
3. Стальная пружина и картридж в разобранном виде: вид сбоку (7)

Монтаж каски со светофильтрами выполняется в обратной последовательности.

Замена наружного щитка

См. этапы 1-3: Снятие каски защитного светофильтра

Устранение неисправностей

Каска со светофильтрами не затемняется

- Очистите сенсоры или переднее стекло
- Проверьте попадание света на сенсор
- Необходимо зарядить батареи

Плохая видимость

- Очистите переднее стекло или фильтр
- Обеспечьте хорошее освещение

Шлем сдвигает

- Заново отрегулируйте/подтяните головную ленту
- Запасные части

Технические данные

(Все данные подлежат изменению без предварительного уведомления)

Степень затемнения	DIN 3 (на свету) DIN 10/ DIN 11 (в темноте)
Защита от УФ /ИК излучения	Максимальная защита при свете или темноте
Время переключения (из света в темноту)	0.0008 с (23 °C / 73 °F) 0.0003 с (55 °C / 131 °F)
Время переключения (из темноты в свет)	0,2 ... 0,3 с
Размеры картриджа	50,8 x 8 x 5,3 мм / 2" x 4 1/4" x 0,21"
Размеры смотрового отверстия	35 x 92 мм / 1.38" x 3.62"
Источник питания	Фотозлементы, не требуются замены батареек
Вес	430 г / 15.168 унций
Рабочая температура	-10 °C - 70 °C / 14 °F - 157 °F
Температура хранения	-20 °C - 80 °C / -4 °F - 176 °F
Классификация в соответствии с EN 379	Оптический класс = 1 Рассеянный свет = 1 Гомогенность = 1 Зависимость от угла = 3
Стандарты	CE, ANSI, EAC, AS/NZS

Запасные части

1. Шлем без каски
2. Адаптер
3. Каска со светофильтрами вкл. крепежную рамку
4. Переднее стекло / Внутреннее защитное стекло
5. Головная лента с крепежными элементами
6. Лента от пота

中文

安全提示

开始使用面罩前请阅读本操作指南。检查是否正确安装外保护片。如果故障不能排除，不允许再使用防眩盒。

预防措施与保护限制

在焊接过程中释放出的热量和辐射可能会导致眼睛和皮肤损伤。本产品为眼睛和面部提供安全防护。只要佩戴面罩，不管选择哪种保护等级，都可以保护您的眼镜免受紫外线和红外线辐射的伤害。要保护其他身体部分，应另外穿戴相应的防护服。焊接过程释放的微粒和物质可能会对相应体质的人员造成皮肤过敏反应。焊接保护面罩只能在焊接时使用，不得用于其他用途。如果未将焊接保护面罩用于规定目的，或者使用时不遵守本操作指南，Optrel 概不承担任何责任。该面罩适用于除气焊和激光焊之外的所有常见焊接方法。

重要！

防眩盒配备一个可重复充电的蓄电池。防眩盒在阴暗处储藏较长时间后可能不再变暗，因为内部蓄电池已经放电。如果防眩盒不再变暗，请将面罩放置在有光照的地方。对于标准室内照明或日光，防眩盒在约 5 - 10 分钟后即可重新使用。

在较长储藏时间后，上述的 5 - 10 分钟可能不够保证功能可靠。在这种情况下必须用约 2000 Lux (= 约 40 cm 距离处约 60 - 75 Watt 的白炽灯) 的光照射防眩盒 2 小时。在充电过程期间太阳能电池之间的光线传感器要用胶带 (8) 盖住。太阳能电池绝不允许盖住。如果在这段时间后仍不能保证功能，则必须确定防眩盒已无法再使用。

保修与责任

保修条款请见 Optrel 本国销售组织的指示。

详细信息请咨询 Optrel 经销商。

保修仅限于材料和制造缺陷。对于由于使用不当、非法更改或者用于非制造商规定用途而引起的损坏，概不提供保修，也不承担任何责任。如果使用非 Optrel 销售的备件，Optrel 同样不提供保修且不承担任何责任。

应用

1. 头带。把上部调节带 (1) 调整到符合您的头部尺寸。按下棘轮旋钮 (2) 并旋紧，直到头带绷紧但又无压迫感。
2. 面部距离和面罩倾斜度。松开止动钮 (3)，调整防眩盒与眼睛之间的距离。两边同样调整，不要倾斜。然后重新扭紧止动钮。面罩倾斜度可以通过旋钮 (4) 调节。
3. 保护等级 = DIN 3 (明亮状态); DIN 10/DIN 11 (黑暗状态)。

清洁

必须定期用柔软的保洁布清洁防眩盒与外保护片。清洁时不要使用强洗涤剂、溶剂或酒精。

储藏

焊接保护面罩应在室温和低空气湿度的环境中储藏。

拆卸 / 安装防眩盒

1. 按入侧面夹子并因此松开适配器 (5)
 2. 翻出适配器 (6)
 3. 从侧面取出钢制弹簧和防眩盒 (7)
- 防眩盒的安装按照相反的顺序进行。

更换外保护片

请参阅步骤 1-3: 拆卸防眩盒。

故障查询

- 防眩盒不变暗
 - 清洁传感器或外保护片
 - 检查至传感器的光通量
 - 对蓄电池充电
- 能见度差
 - 清洁外保护片或光过滤器
 - 提高环境光线亮度
- 焊接保护面罩滑动
 - 重新调整 / 拧紧头带

规范

(保留技术更改权)

保护等级	DIN 3 (明亮状态) DIN 10/DIN 11 (黑暗状态)
UV/IR 防护	明亮状态和黑暗状态下最大防护
从亮到暗转换时间	0.0008 s (23°C/73°F) 0.0003 s (55°C/131°F)
从暗到亮转换时间	0.2 - 0.3 s
防眩盒尺寸	50.8 x 108 x 5.3mm / 2" x 4 1/4" x 0.21"
视野范围	35 x 92mm / 1.38" x 3.62"
供电	太阳能电池，无需更换电池
重量	430g / 15.168 oz
工作温度	-10°C - 70°C / 14°F - 157°F
储藏温度	-20°C - 80°C / -4°F - 176°F
根据 EN 379 分级	光学等级 = 1 散射光 = 1 均匀度 = 1 视角依赖性 = 3
许可	CE, ANSI, EAC, SAS/NSZS

备件

1. 面罩，不带防眩盒
2. 适配器
3. 防眩盒
4. 外保护片
5. 内保护片
6. 带固定件的头带
7. 前额焊带

Magyar

Biztonsági tudnivalók

Kérjük, olvassa át ezt a kezelési útmutatót, mielőtt először használná a sisakot. Ellenőrizze az előtétveg helyes beszerelését. Amennyiben bizonyos hibák nem járhatók el, nem szabad tovább használni a fényellenző kazettát.

Övintézkedések és a védelem korlátai

A hegesztési eljárásnál keletkező hő és sugárzás szem- és bőrsérüléseket okozhat. E termék a szemet és az arcot védi. A sisak viselése alatt, a védelmi fokozattól függetlenül, mindig védettek a szemei az ibolyántúli és infravörös sugárzástól. A fennmaradó testrészek védelme érdekében ezen kívül megfelelő védőruhát kell hordani. A hegesztési folyamat során felszabaduló részecskék és anyagok erre hajlamos személyeknél bizonyos esetekben allergiás tüneteket válthatnak ki a bőrön.

A hegesztősisakot kizárólag hegesztéshez és csiszoláshoz használja, ne használja más célra. Amennyiben a hegesztősisak nem rendeltetésszerűen, vagy a kezelési útmutató figyelmen kívül hagyásával kerül alkalmazásra, nem vállal semmilyen felelősséget az Optrel.

A sisak minden általánosan ismert hegesztési eljáráshoz alkalmas, **kivéve a Gáz- és lézerhegesztést.**

Figyelem!

A fényellenző kazetta újratölthető akkumulátorral van felszerelve. Előfordulhat, hogy a fényellenző kazetta hosszabb, sötét helyen történő tárolás után nem sötétül el, mert kimerült a belső akkumulátor. Amennyiben a kazetta nem sötétül el, helyezze el a sisakot olyan helyen, ahol fénynek van kitéve. Normál megvilágítás esetén vagy napfényen a kazetta 5-10 perc elteltével ismét használatra kész.

Hosszabb tárolás után lehetséges, hogy a megadott 5-10 perc nem elegendő a megbízható működés biztosításához. Ebben az esetben a kazettát kb. 2000 Lux (= kb. 60-75 wattos izzólámpa kb. 40 cm távolságban) fényerővel kell feltölteni 2 órán keresztül. A feltöltési folyamat során a fényérzékelőt, amely a napelemek között található, le kell fedni ragasztószalaggal (8). A napelemeket semmi esetre sem szabad eltakarni. Amennyiben a működés ennyi idő elteltével sem biztosított, használhatatlannak kell minősíteni a kazettát.

Garancia és jótállás

A garanciális feltételeket az Optrel nemzeti kereskedelmi szervezetének tájékoztatója tartalmazza. További részletekért, kérjük, forduljon az Optrel forgalmazóhoz.

A garancia kizárólag az anyag- és gyártási hibákra vonatkozik. A helytelen használat, nem engedélyezett beavatkozás, illetve a célnak nem megfelelő alkalmazás során keletkezett károk esetében a garancia és a jótállás érvényesítést veszti. A garancia érvénytelen abban az esetben is, ha nem az Optrel által forgalmazott alkatrészeket használnak.

Használat

- Fejpánt.** A felső beállító pántot (1) állítsa be a fejméretének megfelelően. A zárókilincsfjezt (2) nyomja be és fordítsa el addig, amíg a fejpánt szorosan, de nyomás nélkül ül a fején.
- Szemtávolság és a sisak dőlése.** A kazetta és a szem közötti távolságot a rögzítő gombok (3) oldásával lehet beállítani. Mindkét oldalt ugyanúgy kell beállítani és nem egyoldalasan. Végezetül a rögzítő gombokat újra meg kell húzni.
A sisakdőlést a forgógombbal (4) igazíthatja be.
- Védelmi fokozat** = DIN 3 világos állapotban és DIN 10/ DIN 11 sötét állapotban

Tisztítás

A fényellenző kazettát és az előtétvéget rendszeresen tisztítsa meg egy puha ronggyal. Ne használjon erős tisztítószert, oldószert, vagy alkoholt.

Tárolás

A hegesztősisak szobahőmérsékleten, és alacsony páratartalom mellett tárolandó.

A fényellenző kazetta ki- és beszerelése

- Nyomja be az oldalkapcsokat és ezáltal reteszelje ki az adaptert (5).
 - Hajtsa ki az adaptert (6)
 - Tolja ki az acélrugót és a fényellenző kazettát oldalra (7)
- A fényellenző kazetta beépítése fordított sorrendben történik.

Az előtétkorong kicserélése

Lásd az 1-3. lépéseket: Fényellenző-kazetta kicserélése

Hibaelhárítás

A fényellenző kazetta nem sötétedik el

- Tisztítsa meg az érzékelőket vagy az előtétvéget
- Ellenőrizze az érzékelőre eső fényt
- Az akkumulátorok feltöltése

Rossz átláthatóság

- Tisztítsa meg az előtétvéget vagy a szűrőt
- Növelje meg a környezeti fényerőt

A hegesztősisak lecsúszik

- Állítsa be újra / húzza meg a fejpántot

Jellemzők

(Műszaki változtatások joga fenntartva)

Védelmi fokozat	DIN 3 (világos állapot) DIN 10/ DIN 11 (sötét állapot)
UV/IR védelem	Maximális védelem világos és sötét állapotban
Kapcsolási idő világosról sötétre	0,0008 mp (23 °C/73°F) 0,0003 mp (65 °C/131°F)
Kapcsolási idő sötétől világosra	0,2 ... 0,3 mp
A fényellenző kazetta méretei	50,8 x 108 x 5,3 mm / 2" x 4 1/4" x 0,21"
A látómező méretei	35 x 92 mm / 1,38" x 3,62"
Feszültségellátás	Napelemek; elemcsere nem szükséges
Súly	430 g / 15,168 oz
Üzemi hőmérséklet	-10 °C – 70 °C / 14 °F – 157 °F
Tárolási hőmérséklet	-20 °C – 80 °C / -4 °F – 176 °F
Besorolás EN 379 szerint	Optikai osztály = 1 Szűrő fény = 1 Homogenitás = 1 Látószögfüggőség = 3
Engedélyek	CE, ANSI, EAC, AS/NZS

Alkatrészek

- Sisak kazetta nélkül
- Adapter
- Fényellenző kazetta
- Előtétveg / Belső védőlemez
- Fejpánt a rögzítő szerelvényvel
- Elülső homlokpánt

TÜRKÇE

Güvenlik talimatları

Kaskı kullanmadan önce kullanım kılavuzunu okuyunuz. Kaynak maskesi camının doğru montajına dikkat ediniz. Hatalar giderilemiyorsa karartma koruma kartuşunu kullanmayınız.

Güvenlik önlemleri & Koruma sınırlamaları

Kaynak işlemi sırasında gözlere ve cilde zarar verebilecek sıcaklık ve ışınım meydana gelir. Bu ürün gözler ve yüz için koruma sağlar. Bu kaskın kullanılması ile gözlerinizin seçilen koruma kademesinden bağımsız olarak her zaman ultraviyole ve enfraruj ışınlarla karşı korunur. Vücudun geriye kalan kısımları için ilave olarak koruma kıyafeti giyilmelidir. Derilerinde alerjik reaksiyon geçirmeye karşı hassasiyeti bulunan kişilerin kaynak prosesi sırasında alerjik reaksiyonlara sebep olabilecek partikül ve gazların üretildiğinin bilincinde olması gereklidir.

Kaynak koruma kaskı sadece kaynak ve taşlama işlemleri için kullanılmalı diğer işlemler için kullanılmamalıdır! Kaynak kaskı amaç dışı kullanılsa veya kullanım kılavuzuna uyulmadığında Optrel hiçbir sorumluluk üstlenmez.

Bu kask **lazerli oksijen gaz kaynak ve kaynak hariç** diğer tüm standart kaynak yöntemleri için uygundur.

Önemli!

Bu kartuş şarj edilebilir aküye sahiptir. Eğer depoda uzun süre kalırsa, otomatik karama filtresi karamayabilir. Bu durumda karşılaşırsanız, güneş pillerini normal oda ışığında ya da gün ışığında 5 ila 10 dakika arası bekletiniz. Bu işlem, kartuşun tam olarak normal çalışmasını sağlayacaktır.

Daha uzun süren depolamalardan sonra, kartuşlar boşalabilir ve yukarıda belirtildiği gibi 5 ila 10 dakika akülerin yeterince şarj olmasına yetmeyebilir. Bu durumda, kartuşun 2.000 lüks (= 60-75 Watt gücünde bir ampulün maksimum 40 cm uzağında) yoğunluğunda bir ışıkta yaklaşık 2 saat bekletilmesi gerekir. Yükleme sırasında, kaynak arkı tespit sensörünün orta kısmını bir yapışkan bant (8) ve benzeri ile kaplayınız, ancak güneş pillerin çıkarılması gerekir. Eğer bu prosedürden sonra kartuşlar düzgün çalışmazsa, kartuş arızalı olarak değerlendirilmelidir.

Garanti & Sorumluluk

Garanti koşulları ile ilgili talimatları Optrel ulusal satış organizasyonu tarafından öğrenebilirsiniz. Bu konu ile ilgili daha ayrıntılı bilgi için lütfen Optrel-bayisine başvurunuz.

Garanti sadece malzeme ve fabrikasyon hatası için geçerlidir. Usulüne uygun olmayan kullanım, müsadde edilmeyen müdahaleler veya üretici tarafından ön görülmemeyen kullanım ile garanti veya sorumluluk üstlenilmez. Aynı şekilde yine Optrel haricinde diğer markaların yedek parçalarının kullanılmasında da garanti ve sorumluluk üstlenilmez.

Kullanım

- Kafa bandı** Üstteki ayar bandını (1) kafanızın büyüklüğüne göre ayarlayınız. Mandallı düğmeyi (2) içeri bastırınız ve kafa bandı baskı yapmadan yerleşene kadar çeviriniz.
- Göz mesafesi ve kask eğimi** Kilit düğmesinin (3) açılması ile kartuş ve gözler arasındaki mesafe ayarlanır. Her iki taraf eşit ayarlanmalı ve kenarlar birbirine takılmamalıdır. Ardından kilit düğmelerini tekrar sıkınız. Kask eğimi döndürme düğmesi (4) ile ayarlanır.
- Gölge seviyesi** = DIN 3 aydınlık durumda ve DIN 10/ DIN 11 karanlık durumda.

Temizleme

Karartma koruma kartuşu ve kaynak maskesi camı düzenli olarak yumuşak bir bez ile temizlenmelidir. Yoğun temizlik maddeleri, çözücü maddeler veya alkol kullanılmamalıdır.

Saklama

Kaynak kaskı oda sıcaklığında ve düşük nem oranında saklanmalıdır.

Karartma koruma kartuşunun sökülmesi/takılması

- Yan klipsi içe bastırınız ve adaptör kılıdını açınız (5)
- Adaptörü dışa deviriniz (6)
- Çelik yay ve kartuş yanal demontaj (7)

Karartma koruma kartuşunun montajı ters sıra ile gerçekleşir

Kaynak maskesi camının değiştirilmesi

Bkz. adım 1-3: Karartma koruma kartuşunun sökülmesi/takılması

Problem çözümü

Karartma koruma kartuşu kararmıyor

→ Sensör veya kaynak maskesi camını temizleyiniz

→ Sensöre giden ışık akışını kontrol ediniz

→ Akülerin şarj edilmesi gereklidir

Kötü görüş

→ Kaynak maskesi camını veya filtreyi temizleyiniz

→ Çevre ışığını artırınız

Kaynak kaskı kayıyor

→ Kafa bandını yeniden ayarlayınız / sıkınız

Teknik Özellikler

(Tüm veriler ön bilgi verilmeden değiştirilebilir)

Gölge seviyesi	DIN 3 (aydınlık durum) DIN 10/ DIN 11 (karanlık durum)
UV/IR koruması	Aydınlık ya da karanlık durumda maksimum koruma
Değişme süresi (aydınlıktan karanlığa)	0,0008 s (23 °C / 73 °F) 0,0003 s (55 °C / 131 °F)
Değişme süresi (karanlıktan aydınlığa)	0,2...0,3 s
Kartuş boyutu	50,8 x 108 x 5,3 mm / 2" x 4 1/4" x 0,21"
Görüş alanının boyutu	35 x 92 mm / 1,38" x 3,62"
Güç kaynağı	Güneş pilleri, akü değiştirme yok
Ağırlık	430 g / 15,168 oz
Çalışma sıcaklığı	-10 °C - 70 °C / 14 °F - 157 °F
Saklama sıcaklığı	-20 °C - 80 °C / -4 °F - 176 °F
EN 379 göre sınıflandırma	Optik sınıf = 1 Seyrek ışık = 1 Homojenlik = 1 Bakış açısına bağlılık = 3
Standartlar	CE, ANSI, EAC, AS/NZS

Yedek parçalar

- Kartuşsuz kask
- Adaptör
- Karartma koruma kartuşu
- Kaynak maskesi camı / İç koruma camı
- Sabitleme parçalı kafa bandı
- Alın kaynak bandı

ΕΛΛΗΝΙΚΑ

Υποδείξεις ασφαλείας

Διαβάστε τις οδηγίες χειρισμού, προτού χρησιμοποιήσετε το κράνος. Ελέγξτε τη σωστή συναρμολόγηση του εξωτερικού τζαμιού. Όταν τα σφάλματα δεν μπορούν να διορθωθούν, δεν επιτρέπεται να χρησιμοποιηθεί πλέον η κασέτα αντικτυφλωτικής προστασίας.

Μέτρα προφύλαξης & Περιορισμός προστασίας

Κατά τη διαδικασία της συγκόλλησης ελευθερώνεται θερμότητα και ακτινοβολία, που μπορούν να οδηγήσουν σε τραυματισμούς των ματιών και του δέρματος. Αυτό το προϊόν προσφέρει προστασία για τα μάτια και το πρόσωπο. Τα μάτια σας προστατεύονται με τη χρήση του κράνους ανεξάρτητα από την επιλογή της βαθμίδας προστασίας πάντοτε από την υπεριώδη και υπέρυθη ακτινοβολία. Για την προστασία του υπολοίπου σώματος πρέπει να φοράτε πρόσθετη κατάλληλη προστατευτική ενδυμασία. Συμπίδια και ουσίες, που ελευθερώνονται με τη διαδικασία της συγκόλλησης, υπό ορισμένες προϋποθέσεις μπορούν να προκαλέσουν σε άτομα με αντίστοιχη προδιάθεση αλλεργικές αντιδράσεις του δέρματος. Το προστατευτικό κράνος συγκολλητή επιτρέπεται να χρησιμοποιηθεί μόνο για τη συγκόλληση και λείανση και όχι για άλλες εφαρμογές! Όταν το κράνος συγκολλητή χρησιμοποιηθεί εκτός του σκοπού προορισμού ή παραβλέποντας τις οδηγίες χειρισμού, η εταιρεία Ortrel δεν αναλαμβάνει καμία ευθύνη. Το κράνος είναι κατάλληλο για όλες τις συννηθισμένες μεθόδους συγκόλλησης, με εξαίρεση τη Συγκόλληση αερίου-οξυγόνου και συγκόλληση λέιζερ.

Σημαντικό!

Η κασέτα αντικτυφλωτικής προστασίας είναι εξοπλισμένη με μια επαναφορτιζόμενη μπαταρία. Μπορεί να συμβεί, ώστε η κασέτα αντικτυφλωτικής προστασίας μετά από αποθήκευση για μεγαλύτερο χρονικό διάστημα σε ένα σκοτεινό χώρο να μη σκουραίνει πλέον, επειδή η εσωτερική μπαταρία έχει αποφορτιστεί. Σε περίπτωση που η κασέτα δε σκουραίνει πλέον, τοποθετήστε το κράνος έτσι, ώστε να είναι εκτεθειμένο στο φως. Σε περίπτωση κανονικού φωτισμού του χώρου ή στο φως της ημέρας βρίσκεται η κασέτα περίπου σε 5 - 10 λεπτά ξανά σε ετοιμότητα λειτουργίας. Μετά από μεγάλης χρονικής διάρκειας αποθήκευση είναι δυνατόν, να μην επαρκούν τα πιο πάνω αναφερόμενα 5 - 10 λεπτά, για να εξασφαλίσουν μια αξιόπιστη λειτουργία. Σε αυτή την περίπτωση είναι απαραίτητο, να εκτεθεί η κασέτα σε ένα φως περίπου 2000 Lux (= μια λάμπα περίπου 60 - 75 W σε μια απόσταση περίπου 40 cm) για 2 ώρες. Κατά τη διάρκεια της διαδικασίας της φόρτισης ο αισθητήρας φωτός, ο οποίος βρίσκεται ανάμεσα στα ηλιακά στοιχεία, πρέπει να καλυφθεί με μια αυτοκόλλητη ταινία (8). Τα ηλιακά στοιχεία δεν επιτρέπεται σε καμία περίπτωση να καλυφθούν. Όταν η λειτουργία μετά από αυτό το χρονικό διάστημα δεν εξασφαλίζεται ακόμα, πρέπει να αξιολογηθεί ως μη ικανή για περαιτέρω λειτουργία.

Εγγύηση & Ευθύνη

Τους όρους εγγύησης θα τους βρείτε στις υποδείξεις της εθνικής οργάνωσης πώλησης της Ortrel. Για περαιτέρω σχετικές πληροφορίες αποσταθείτε παρακαλώ στον αντιπρόσωπο της Ortrel.

Εγγύηση παρέχεται μόνο για σφάλματα υλικού και σφάλματα κατασκευής. Σε περίπτωση ζημιών λόγω ακατάλληλης χρήσης, ανεπιτηρητής επέμβασης ή από χρήση μη προβλεπόμενη από τον κατασκευαστή εκπίπτει η εγγύηση και η ευθύνη. Επίσης εκπίπτει η ευθύνη και η εγγύηση, όταν χρησιμοποιηθούν ανταλλακτικά διαφορετικά από αυτά που διαθέτει η Ortrel.

Χρήση

1. **Ταινία της κεφαλής** Ταιριάστε την επάνω ρυθμιζόμενη ταινία (1) στο μέγεθος της κεφαλής σας. Σπρώξτε μέσα το κουμπί της καστάνιας (2) και στρέψτε το, ώσπου η ταινία της κεφαλής να ακουμπά καλά, αλλά χωρίς πίεση.
2. **Απόσταση από τα μάτια και κλίση του κράνους** Λύνοντας τα κουμπιά ασφάλισης (3) ρυθμίζετε τη απόσταση μεταξύ της κασέτας και των ματιών. Ρυθμίστε και τις δύο πλευρές ομοιόμορφα και προεξέτε να μην τοποθετηθούν λάτξη. Στη συνέχεια σφίξτε ξανά τα κουμπιά ασφάλισης. Η κλίση του κράνους μπορεί να προσαρμοστεί με το περιστροφικό κουμπί (4).
3. **Βαθμίδα προστασίας** = DIN 3 σε φωτεινή κατάσταση και DIN 10/ DIN 11 σε σκοτεινή κατάσταση

Καθαρισμός

Η κασέτα αντικτυφλωτικής προστασίας και το εξωτερικό τζάμι πρέπει να καθαρίζονται τακτικά με ένα μαλακό πανί. Μη χρησιμοποιείτε κανένα ισχυρό απορρυπαντικό, διαλύτες ή αλκοόλη.

Αποθήκευση

Το κράνος συγκολλητών πρέπει να αποθηκεύεται σε θερμοκρασία χώρου και χαμηλή υγρασία αέρα.

Αφαίρεση/τοποθέτηση της κασέτας αντικτυφλωτικής προστασίας

1. Πίστετε μέσα τα πλευρικά κλιπ και απασφαλίστε έτσι τον προσαρμογέα (5)
2. Ανατρέψτε προς τα έξω τον προσαρμογέα (6)
3. Οδηγήστε έξω στα πλάγια το χαλύβδινο ελατήριο και την κασέτα αντικτυφλωτικής προστασίας (7)

Η τοποθέτηση της κασέτας αντικτυφλωτικής προστασίας πραγματοποιείται με την αντίθετη σειρά

Αντικατάσταση του εξωτερικού τζαμιού

Βλέπε βήματα 1-2: Αφαίρεση/τοποθέτηση της κασέτας αντικτυφλωτικής Προστασίας

Λύση προβλημάτων

Η κασέτα αντικτυφλωτικής προστασίας δε σκουραίνει

- Καθαρίστε τους αισθητήρες ή το εξωτερικό τζάμι
- Ελέγξτε τη φωτεινή ροή προς τον αισθητήρα
- Φόρτιση των μπαταριών

Κακιά ορατότητα

- Καθαρίστε το εξωτερικό τζάμι ή το φίλτρο
- Αυξήστε το φως περιβάλλοντος

Το κράνος συγκολλητών γλιστρά

- Προσαρμόστε / σφίξτε ξανά την ταινία της κεφαλής

Προδιαγραφές

(Με την επιφύλαξη τεχνικών αλλαγών)

Βαθμίδα προστασίας	DIN 3 (φωτεινή κατάσταση) DIN 10/ DIN 11 (σκοτεινή κατάσταση)
Προστασία UV/IR	Μέγιστη προστασία σε φωτεινή και σκοτεινή κατάσταση
Χρόνος αλλαγής κατάστασης από φωτεινό σε σκοτεινό	0.0008 sec (23°C/73°F) 0.0003 sec (55°C/131°F)
Χρόνος αλλαγής κατάστασης από σκοτεινό σε φωτεινό	0.2 ... 0.3 sec
Διαστάσεις της κασέτας αντικτυφλωτικής προστασίας	50.8 x 108 x 5.3 mm / 2" x 4.14" x 0.21"
Διαστάσεις πηδίου ορατότητας	35 x 92 mm / 1.38" x 3.62"
Τροφοδοσία ρεύματος	Ηλιακά στοιχεία, δεν είναι απαραίτητη καμία αντικατάσταση μπαταρίας
Βάρος	430 g / 15.168 oz
Θερμοκρασία λειτουργίας	-10 °C - 70 °C / 14 °F - 157 °F
Θερμοκρασία αποθήκευσης	-20 °C - 80 °C / -4 °F - 176 °F
Κατάσταση κατά EN 379	Οπτική κατηγορία = 1 Σκεδάζουσα φως = 1 Ομοιογένεια = 1 Εξάρτηση από την οπτική γωνία = 3
Πρότυπα	CE, ANSI, EAC, AS/NZS

Ανταλλακτικά

1. Κράνος χωρίς κασέτα
2. Προσαρμογέας
3. Κασέτα αντικτυφλωτικής προστασίας
4. Εξωτερικό τζάμι / Εσωτερικό τζάμι προστασίας
5. Ταινία κεφαλής με εξορθλώματα στέρωσης
6. Ταινία μετώπου για απορρόφηση του ιδρώτα

הוראות בטיחות

לפני השימוש בקסדה, אנא קרא את ההוראות למשתמש. וודא שעדשת הכיסוי הקדמי הותאמה נכון. אל תמשך לרתך אם מסנן הריתוך אינו תקין.

אמצעי זהירות ומגבלות בטיחות

חום וריקנה המשתחררים במהלך ריתוך בקשת אור עלולים לגרום פגיעות עיניים וכיבוי עור. מוצר זה מספק הגנה לעיניים ולפנים. עיניך מוגנות תמיד נגד קרינה אולטרה-גדולה ואינפרה-אדומה כאשר אתה חובש קסדה זו ללא קשר לדרגת הגנה. לבש ביגוד הגנה מתאים על מנת להגן על כל חלקי גופך.

אנשים עם נטייה לפתח תגובה אלרגית צריכים להיות מודעים לכך שחלקיקים וחומרים המיוצרים בתהליך ריתוך עלולים לגרום לתגובות אלרגיות אלה. מסדת הריתוך מתאימה לריתוך בלבד ולא לכל יישום אחר. חברת Optrel מסירה מעצמה אחריות אם משתמשים בקסדה לצורך אחר מאשר לו היא מיועדת או כאשר מתעלמים מההוראות למשתמש. הקסדה מתאימה לכל הליכי ריתוך מקובלים, למעט ריתוך בחמצון אצטילן/ריתוך בלייזר.

חשוב!

המחסנית נגד סנוור מצוידת בסוללה נטענת. אם מאחסנים אותה לתקופות ארוכות במקום אפל, המסנן המתכה עלול לא להתכהות יותר כיוון שהסוללה הפנימית מתרוקנת. במקרה כזה יש לחשוף את התאים הסולריים לתאורת חדר רגילה או לאור יום למשך 5 עד 10 דקות. זה אמור להחזיר את המחסנית לפעולה מלאה.

לאחר אחסון ארוך יותר ייתכן שהמחסנית התרוקנה וטעינת הסוללות במשך 5 עד 10 דקות כפי שצוין לעיל לא תספיק. בניסיונות אלו יהיה צורך לחשוף את המחסנית לשעתיים של אור בעוצמה של 2000 לוקס (= נורת חשמל של 60-75 וואט במרחק מרבי של 40 ס"מ). בזמן הטעינה יש לכסות את רגש האור שממוקם בין התאים הסולריים (8 בסרט הדבקה שחור-אולם, את התאים הסולריים אין לכסות בשום אופן). אם לאחר הליך זה פעולת המחסנית אינה נכלהה, המחסנית לא שמישה יותר.

תעודת אחריות וחבות

את תנאי האחריות ניתן למצוא בהנחיות ארגון השייווק הארצי של Optrel. אנא צור קשר עם הספק של OPTREL לקבלת מידע נוסף בהקשר זה. אחריות ניתנת על חומר ועל פגמי ייצור בלבד. במקרה של נזק הנגרם משימוש לא נכון, טיפולים על ידי מי שאינו מוסמך לכך או שימוש בקסדה למטרה שונה מאשר לה היא מיועדת על ידי היצרן, האחריות והחבות אינן תקפות. כמו כן, חבות ואחריות אינן תקפות אם משתמשים בחלפים אחרים מאלה הנמכרים על ידי Optrel.

שימוש

1. רצועת ראש. התאם את רצועת הראש (1) לגודל הראש. לחץ על כפתור הגלגל המשוען (2) וסובב עד אשר רצועת הראש מהודקת היטב אך בצורה נוחה.
2. מרחק הוטיה מהעיניים. את המרחק בין מסנן הריתוך והעיניים ניתן להתאים בצורה מטיבית על ידי שחרור כפתורי הנעילה (3). הקביעה צריכה להיות זהה בשיי הצדדים = מנת למנוע הטיה. לאחר התאמה זאת, חזק שוב את כפתורי הנעילה.
3. דרגת הצללה = 3 DIN במצב אור ו- 11/DIN 10 במצב חושך.

יקוי

יש לנקות את מסנן הריתוך ועדשת הכיסוי הקדמי עם מטלית רכה במרווחי זמן קצובים. אין להשתמש בתכשירי ניקוי חזקים, סולוונטים או אלכוהול.

חסון

ת קסדת הריתוך יש לאחסן בטמפרטורת החדר ובלחות נמוכה.

תקנת/הסרת מחסנית נגד סנוור

- . לחיצה על המהדקים הצדדים ובכך יינעל המתאם (5)
 - . הטיה של המתאם אל מחוץ למקומו (6)
 - . פירוק מן הצד של קפיץ הפלדה ושל המחסנית (7)
- תקנת מחסנית נגד סנוור מבוצע בסדר הפוך.

הלפת עדשת הכיסוי הקדמי

אם שלבים 1-3: הסרת המחסנית נגד סנוור

תרון בעיות

מחסנית נגד סנוור אינה מתכהה

- ← נקה את הרגשים או את עדשת הכיסוי הקדמי
- ← בדוק את זרימת האור לרגש
- ← לטעון את המצברים

אייה לקיחה

- ← נקה את עדשת הכיסוי הקדמי או את המחסנית
- ← הגבר את האור מסביב

סדת ריתוך מחליקה

← התאם מחדש/התאם את רצועת הראש

ופרטי סכני

כל הנתונים כפופים לשינויים ללא הודעה מוקדמת)

רטי סכני

כל הנתונים כפופים לשינויים ללא הודעה מוקדמת)

רגת הגנה	DIN 3 (מצב אור) DIN 11 / DIN 10 (מצב חושך)
גנת UV/IR	הגנה מרבית במצב אור או חושך
מן חילופין	0.0008 s (23°C/73°F) 0.0003 s (55°C/131°F)
מן חילופין חושך לאור	0,2 0,3 s
יודות מחסנית	50.8 x 108 x 5.3mm / 2" x 41/4" x 0.21"
דול שדה ראייה	35 x 92mm / 1.38" x 3.62"
ספקת חשמל	תאים סולריים, אין צורך בהחלפת סוללה
שקל	430 גר/ 15.168 אונקיות
מפרטורת פעולה	-10°C - 70°C / 14°F - 157°F
מפרטורת אחסון	-20°C - 80°C / -4°F - 176°F
ייגוע על פי EN 379	1 = סיווג אופט 1 = אור מפוזר 1 = המוגנית 3 = תלות בזווית המבט
קנים	CE, DIN, ANSI, GOST-R, AS/NZS

CE, ANSI, EAC, AS/NZS

לקי חילוף

- . קסדה ללא מחסנית
- . מתאם
- . מחסנית נגד סנוור
- . עדשת כיסוי קדמי
- . עדשת כיסוי פנימי
- . רצועת ראש עם מהדקים
- . רצועת מצח

optrel ag
industriestrasse 2
ch-9630 wattwil

phone: ++41 (0)71 987 42 00
fax: ++41 (0)71 987 42 99

info@optrel.com
www.optrel.com



1883 
Notified body 1883

ANSI
compl. with CSA Z94.3

ECS GmbH
European Certification Service
Hüttfeldstrasse 50
DE 73430 Aalen
Germany



Serial No.:	Serie-nr.:
No. de série:	Numer serri:
Serien-Nr.:	Ěislo série:
Serienr.:	Дата продаж:
No. di serie:	批發號碼:
Núm. de serie:	Sorozatszám:
N° de sérieie:	Seri Nr.:
Serienr.:	シリアル番号:
Sarjanro:	Αριθμός σειράς:
Serienr.:	מספר סדרה:

Date of sale:	Salgsdato:
Date de vente:	Data sprzedazy:
Verkaufsdatum:	Datum prodeje:
Försäljningsdatum:	Штамп дилера:
Data di acquisto:	銷售日期:
Fecha de venta:	Eladási dátum:
Data da venda:	Satış Zarihi:
Verkoopdatum:	この販売状態:
Μυυτηπιäväys:	Ημερομηνία πώλησης:
Købsdato:	תאריך קניה:

Dealer's stamp:	Forhandlerstempel:
Cachet du revendeur:	Pieczętka sprzedawcy:
Stempel des Händlers:	Razítko prodejece:
Säljarens stämpel:	Серийный №:
Timbro del rivenditore:	經銷商之印章:
Sello del comerciante:	A kereskedő bélyegzője:
Carimbo do vendedor:	Bayii kaşesi:
Stempel leverancier:	ディーラーのスタンプ:
Μυυτζάν leima:	Σφραγίδα καταστήματος πώλησης:
Forhandlers stempel:	חתימת המשווק:



9610.090.00



visit our homepage
<http://www.optrel.com/index.php>